

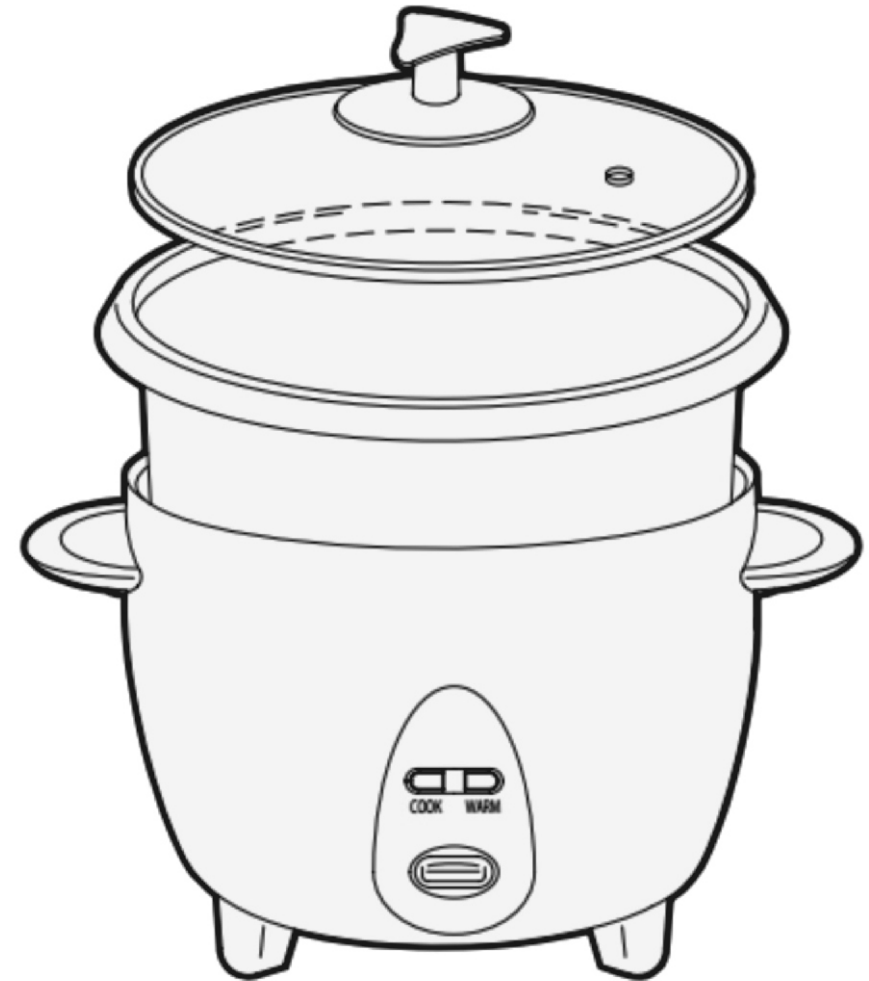

BLACK & DECKER®

BLACK+DECKER™		Customer Copy	
		Lembar Untuk Pelanggan	
Customer Name:			
Nama Pelanggan:			
Address:		Tel. No.:	
Alamat :		No. Telepon:	
Tool Model:		Date Code :	
Model Alat:		Kode Tanggal :	
Charger Model*:		Date Code*:	
Model Charger:		Kode Tanggal*:	
Date of Purchase:		Invoice / Receipt No.:	
Tanggal Pembelian:		• No. Invoice/Resi:	
Dealer's Name:		Tel. No.:	
Nama Dealer:		No. Telepon:	
Dealer's Chop:			
Cap Dealer			



RC650
RC1050
RC1850
RC1860
RC2850



Company Copy
Lembar Untuk Perusahaan

Customer Name: Nama Pelanggan:	
Address: Alamat :	Tel. No.: No. Telepon:
Tool Model: Model Alat:	Date Code : Kode Tanggal :
Charger Model*: Model Charger:	Date Code*: Kode Tanggal*:
Date of Purchase: Tanggal Pembelian:	Invoice / Receipt No.: * No. Invoice/Resi:
Dealer's Name: Nama Dealer:	Tel. No.: No. Telepon:
Dealer's Chop: Cap Dealer	

- * Please return this warranty card to the local Black & Decker Service Center within 14 days from purchase of your tools.
- * Kembalikan kartu jaminan ini bersama salinan invoice/ resi ke pusat layanan Black & Decker setempat dalam 14 hari setelah Anda membeli alat ini.

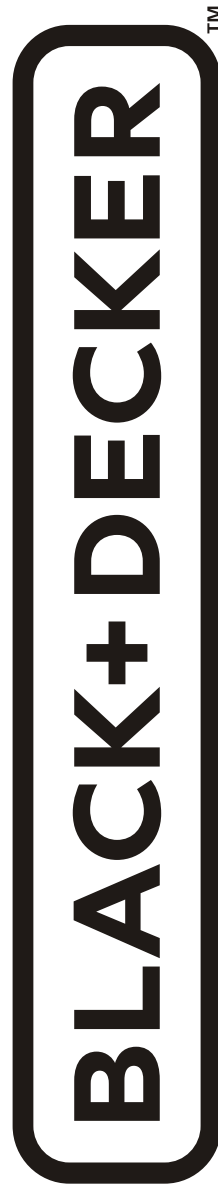

PT. Stanley Black & Decker

Green Central City Unit. CB 1st Floor No.01-02-09

Jl. Gadjah Mada No. 188 Jakarta Barat 11120

Phone : +62 21 2937 9415, +62 21 2937 9416

Fax : +62 21 2937 9360

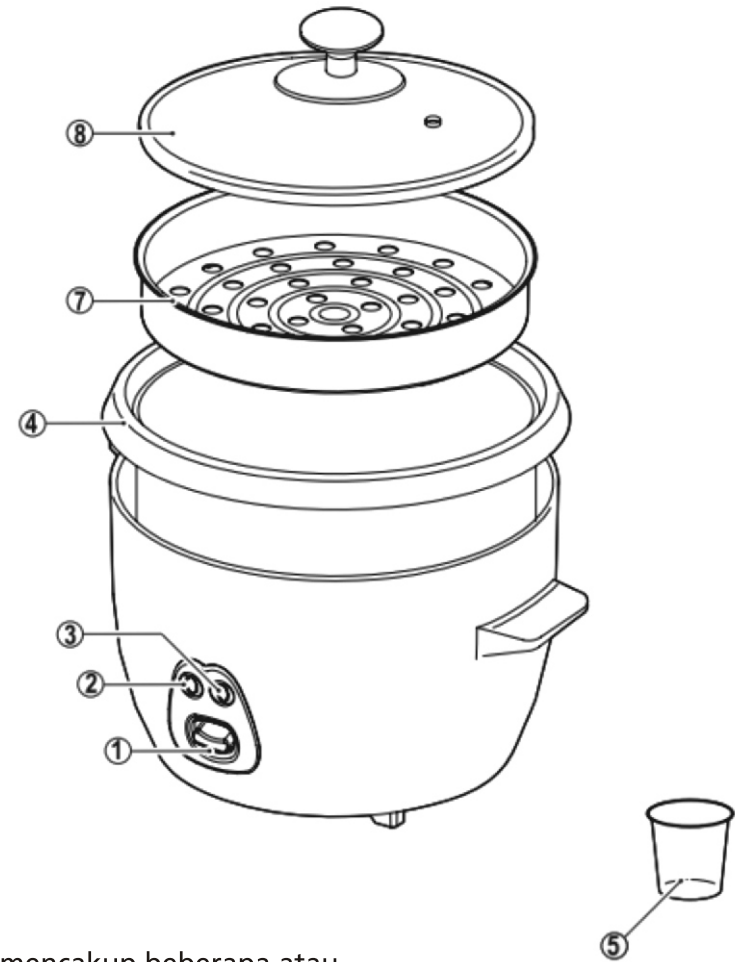

Fitur

Alat ini mencakup beberapa atau semua fitur berikut:

1. Tuas kontrol
2. Indikator masak "COOK"
3. Indikator penghangatan "WARM"
4. Mangkuk untuk memasak
5. Gelas ukur
6. Baki kukus
7. Penutup

Peringatan! Panel kontrol dapat terlihat berbeda terhadap yang ditunjukkan. Ikuti ikon "WARM" (HANGAT) dan "COOK" (MASAK) untuk memperoleh lokasi yang tepat dari lampu indikator.

Tujuan Pemakaian

Alat memasak nasi BLACK+DECKER RC650, RC1050, RC1850, RC1860 dan RC2850 Anda telah dirancang untuk memasak nasi. Alat ini hanya ditujukan untuk penggunaan di dalam rumah.

Instruksi Keselamatan



Peringatan! Baca semua peringatan dan semua instruksi. Kegagalan mengikuti peringatan dan instruksi yang tercantum di bawah dapat menyebabkan sengatan listrik, kebakaran dan/atau cedera serius.

- Bacalah seluruh buku panduan ini secara teliti sebelum menggunakan alat ini.
- Tujuan penggunaan tercantum di dalam buku panduan ini. Penggunaan aksesoris atau perlengkapan apapun atau tindakan operasional apapun terhadap alat ini selain yang direkomendasikan dalam buku panduan ini mungkin dapat menyebabkan resiko cedera pribadi.
- Simpan buku panduan ini untuk referensi masa depan.

Menggunakan alat Anda

Peringatan! Temperatur dari permukaan yang dapat diakses dapat menjadi panas ketika alat sedang beroperasi.

- Alat ini dapat digunakan oleh anak-anak berusia 8 tahun dan di atasnya serta orang-orang yang memiliki kekurangan fisik, alat indera atau kurangnya kemampuan mental ataupun kurangnya pengetahuan dan pengalaman jika mereka telah diberikan pengawasan atau instruksi yang berkaitan dengan penggunaan alat ini dengan cara yang aman dan memahami bahaya yang mungkin terjadi.
- Anak-anak tidak boleh diizinkan untuk memainkan alat ini.
- Pembersihan dan pemeliharaan oleh pengguna tidak boleh dilakukan oleh anak-anak tanpa pengawasan.
- Jangan menyentuh permukaan panas.
- Selalu berhati-hati ketika menggunakan alat ini.
- Jangan pernah menarik kabel listrik untuk memutuskan steker dari stopkontak. Jauhkan kabel listrik dari udara panas, minyak dan benda tajam.
- Jangan meletakkan alat di atau dekat sumber panas atau di oven yang panas.
- Jangan membiarkan kabel listrik tergantung di atas tepian atas meja.
- Selalu menempatkan alat di atas permukaan yang memiliki ruang kosong yang cukup di semua sisi alat.
- Jangan meletakkan alat di bawah stopkontak.
- Jangan meletakkan alat pada permukaan basah atau licin.

Black & Decker 1-YEAR WARRANTY

This product is warranted for 1 year from the date of purchase.

If the product becomes defective due to faulty materials and/or workmanship, within the warranty period, Black & Decker will undertake to correct the defect without charge.

Please return the complete unit, transportation prepaid, to any local Black & Decker Service Center with valid Black&Decker warranty card AND proof of purchase (invoice or receipt copy).

This warranty DOES NOT APPLY TO:

- normal wear and tear parts: e.g. carbon brush, cord, plug, chuck, battery, switch, bearing, housing, gear & O-ring;
- attachments and accessories;
- unauthorized repair, alteration/modification;
- damage caused by foreign objects, substances, accidents, obvious misuse, abuse, neglect and improper applications.

These terms only cover the general warranty policy in the Asia region.

Details may vary from country to country, please consult the local Black & Decker Service Center for more details.

Authorized Service Center Jakarta

PT. Stanley Black & Decker
Green Central CityUnit. CB 1st FloorNo.01-02-09
Jl. Gajah Mada No. 188
Jakarta Barat 11120
Phone : +62 21 2937 9415, +62 21 2937 9416
Fax : +62 21 2937 9360

Authorized Service Center Surabaya

PT. Bintang Wistar Kencana
Jl. Sawunggaling Komplek Pergudangan Tritan
Blok C No. 36-37
Taman, Sepanjang, Sidoarjo
Phone: 031-58255215
Fax: 031-58255214

Jl. Raya Dukuh Kupang No. 96
RT. 01/RW.03, Kel. Dukuh Kupang, Kec. Dukuh Pakis
Surabaya
Phone: 031-5682290

Authorized Service Center Medan

Jl. Setia Budi No. 172, Tg Rejo
Medan Sunggal
Sumatera Utara
Phone: 061-8218361

90617794

JAMINAN DARI Black & Decker

Produk ini dijamin selama 1 tahun terhitung dari tanggal anda membeli alat ini.

Jika pada alat ini terdapat kerusakan yang diakibatkan oleh kerusakan materi dan atau akibat kelalaian tenaga kerja kami, maka selama berlakunya masa jaminan ini, Black & Decker akan menerima dan memperbaiki bagian yang rusak tersebut tanpa dikenai biaya apapun.

Kembalikan unit yang rusak tadi dengan lengkap, melalui pengiriman prabayar ke Pusat Layanan Black & Decker setempat berikut kartu jaminan yang masih berlaku DAN yang paling penting adalah bukti pembelian (salinan invoice/resi).

Jaminan ini TIDAK berlaku untuk:

- Bagian-bagian yang aus karena pemakaian normal seperti : sikat karbon, kabel, steker, chuck dan juga baterai;
- Perlengkapan yang disertakan di dalam kemasan dan aksesoris;
- Perbaikan yang dilakukan oleh tempat yang tidak resmi, adanya perubahan alat/modifikasi alat;
- Kerusakan yang diakibatkan oleh benda asing, zat kimia, kecelakaan, kesalahan penggunaan yang jelas, penyalahgunaan alat, tidak dirawat dengan semestinya dan penggunaan yang tidak sesuai lainnya.

Ketentuan-ketentuan tersebut di atas hanya mencakup terhadap kebijakan jaminan secara umum dan berlaku di wilayah Asia saja. Bisa saja rinciannya akan berbeda dari satu negara ke negara lain. Silakan anda berkonsultasi dengan pusat layanan Black & Decker setempat untuk mendapatkan keterangan secara lebih terperinci.

Authorized Service Center Tangerang

PT. Pygmalion Niaga Indonesia
Jl. Iman Bonjol No. 31 & 32
RT.02/RW.05, Kel. Sukajadi, Kec. Karawaci
Kotamadya Tangerang
Phone: 021-55736387, 55762268
Fax : 021-55726388

Jl. K. Hasyim Ashari No. 9 C-D
Pedurenan, Ciledug
Tangerang
Phone : 021-7308141
Fax : 021-7308142

Authorized Service Center Bandung

PT. Perkakasku Multi Cemerlang
Jl. Jend. Ahmad Yani 350
Bandung 40271
Phone: 022-7271396, 022-7271332
Fax: 022-7214547

Authorized Service Center Semarang

Toko Seven Technic
Jl. MT Haryono No. 8 (Sayangan),
Kelurahan Rejomulyo,
Kecamatan Semarang Timur
Semarang 50299
Phone: 024-3546030

KETENTUAN GARANSI

Apabila dalam masa garansi, terjadi kerusakan pada produk ini sehingga mengakibatkan produk tidak dapat beroperasi dengan normal, maka PT. Stanley Black & Decker akan menjamin untuk perbaikan dan penggantian suku cadang / unit sesuai ketentuan yang berlaku.

Adapun syarat dan ketentuan agar garansi produk dapat dijalankan adalah sebagai berikut:

1. Setiap produk bergaransi yang akan diperbaiki dapat dibawa ke Service Center harus disertai dengan:
 - a. Kartu garansi yang telah diisi data dengan lengkap seperti: model dan tipe produk, data pelanggan, tanggal pembelian dan stempel toko penjual.
 - b. Nota pembelian.
Tanpa bukti tersebut diatas maka pelanggan akan dibebankan biaya penggantian spare part / suku cadang dan jasa perbaikan untuk setiap produk yang diperbaiki di service center.
2. Kartu garansi tidak berlaku apabila data pada point no.1 tidak lengkap.
3. Garansi produk tidak berlaku apabila:
 - a. Produk telah dicoba diperbaiki/direparasi oleh pihak lain atau di tempat lain selain service center resmi.
 - b. Adanya indikasi dari keausan, kesalahan pemakai / voltase, kemasukan cairan atau benda keras dan tanpa perawatan yang semestinya.
 - c. Mesin dan aksesorisnya telah dimodifikasi sehingga tidak sesuai dengan standar lagi.
 - d. Kerusakan terjadi akibat terjatuh / benturan.
 - e. Potongan kartu lembar jaminan tidak dibawa atau hilang atau adanya ketidakcocokan data pada lembar kartu garansi dan bon pembelian toko.
 - f. Model yang tercetak atau tertera di kartu garansi tidak sesuai dengan aktual produk yang diperbaiki.
 - g. Produk sudah pernah dibongkar selain oleh service center.
 - h. Pemakaian produk yang tidak normal atau dengan cara yang tidak wajar, yang tidak berdasarkan instruksi yang diuraikan dalam cara penggunaan dan perawatan produk.
 - i. Kerusakan produk yang diakibatkan oleh bencana alam/ Force majeure.

Selama dalam masa garansi, PT. Stanley Black & Decker akan menjamin atas perbaikan produknya dan pemilik tidak akan dikenakan biaya atas jasa dan penggantian part / bagian yang termasuk dalam garansi sesuai ketentuan yang berlaku di PT. Stanley Black & Decker.

PT. Stanley Black & Decker memiliki hak penuh untuk memutuskan dan menolak penggantian suku cadang yang rusak tanpa ada gugatan apapun dari pihak pemilik jika tidak sesuai dengan ketentuan yang berlaku di PT. Stanley Black & Decker.

Selama masa garansi dan pasca garansi (jika ada), PT. Stanley Black & Decker Indonesia akan menyediakan pelayanan setelah penjualan atas produk yang dipasarkan.

- Jangan menggunakan alat dekat bahan-bahan yang mudah terbakar atau meledak.
- Jangan menggunakan alat ini di luar ruangan.
- Selalu melindungi alat dari air atau kelembaban yang berlebihan.
- Jangan memindahkan alat ketika digunakan.
- Hanya menggunakan tangan dalam kondisi kering ketika menggunakan alat ini.
- Jangan menggunakan alat jika Anda bertelanjang kaki.
- Jika kabel listrik mengalami kerusakan ketika digunakan, putus sambungan listrik pada alat tersebut dari sumber listrik sesegera mungkin. Jangan menyentuh kabel listrik sebelum terputus dari sumber listrik.
- Putuskan hubungan listrik dari sumber listrik ketika alat tidak digunakan sebelum alat tersebut dipasang atau dibongkar dan sebelum dibersihkan.
- Biarkan alat mendingin sebelum dibersihkan.
- Uap dapat keluar dari penutup selama alat digunakan. Selalu mengatur posisi penutup sehingga rongga uap apapun diarahkan menjauh dari pengguna.
- Selalu mengatur penempatan kabel secara berhati-hati sehingga terhindari dari bahaya tersandung.
- Masak hanya menggunakan mangkuk yang disediakan.

Setelah digunakan

- Cabut steker listrik dari soket dan biarkan alat mendingin sebelum meninggalkannya tanpa pengawasan dan sebelum diganti, dibersihkan atau melakukan pemeriksaan komponen apapun dari alat.
- Ketika tidak digunakan, alat harus disimpan di tempat yang kering.
- Anak-anak tidak boleh memiliki akses ke tempat penyimpanan alat.

Pemeriksaan dan perbaikan

- Sebelum digunakan, periksa alat terlebih dahulu terhadap komponen yang rusak atau cacat. Periksa komponen yang retak, rusak termasuk kenop pada alat dan kondisi apapun yang dapat mempengaruhi operasional alat tersebut.
- Jangan menggunakan alat ini jika terdapat komponen apapun yang rusak atau cacat.
- Serahkan komponen yang rusak atau cacat ini untuk diperbaiki ataupun diganti oleh petugas perbaikan resmi.
- Sebelum digunakan, periksa kabel listrik terhadap tanda-tanda kerusakan, penean atau keausan.
- Jangan menggunakan alat ini jika kabel listrik atau steker mengalami kerusakan atau cacat.
- Jika kabel listrik atau steker mengalami kerusakan atau cacat, maka komponen tersebut harus diperbaiki oleh petugas perbaikan resmi untuk menghindari kondisi bahaya. Jangan memotong kabel listrik dan jangan mencoba untuk memperbaikinya sendiri.

- Jangan pernah berusaha untuk membongkar atau mengganti komponen apapun selain yang tercantum dalam buku panduan ini.

Keselamatan elektrik

Sebelum digunakan, periksa kesesuaian tegangan listrik pada sumber listrik dengan tegangan listrik pada plat pengukuran.



Jangan membenamkan alat, kabel listrik atau steker listrik ke dalam air atau cairan lain.

- Produk ini harus dihubungkan dengan tanah.
- Jika kabel listrik mengalami kerusakan, maka kabel tersebut harus diganti oleh pihak produsen atau Pusat Resmi Layanan BLACK+DECKER untuk menghindari bahaya.

Kabel Ekstensi

- Karena alat perlu dihubungkan dengan tanah dan dikonstruksi sesuai ketentuan Golongan I, maka hanya gunakan sebuah kabel ekstensi 3-inti.
- Ketika menggunakan sebuah kabel ekstensi, pastikan kabel tersebut terpasang dengan baik dan telah diuji sesuai penggunaannya.

Instruksi keselamatan tambahan untuk alat pemasak nasi

- Jika air telah masuk ke dalam unit, maka biarkan air tersebut mengering sepenuhnya sebelum menggunakan kembali alat tersebut.
- Selalu pastikan plat pemanas dan bagian bawah mangkuk masak terbebas dari partikel tumpahan sebelum memasak.
- Jaga unit dan plat pemanas bersih dan terbebas dari partikel asing apapun.
- Selalu membawa alat menggunakan gagang di sisi samping alat.
- Jangan menyalakan alat tanpa memasukkan mangkuk masak.
- Jangan menggunakan alat untuk makanan yang digoreng dan jangan membiarkan komponen alat manapun menyentuh minyak panas.
- Jangan menghalangi rongga uap dengan partikel apapun.
- Untuk mencegah kerusakan komponen non-stik tanpa lapisan pelindung pada alat, maka selalu gunakan sendok nasi plastik atau karet lain atau perkakas kayu.

Resiko residu

Resiko residu tambahan dapat muncul ketika menggunakan alat yang mungkin tidak tercakup dalam peringatan keselamatan. Resiko ini dapat muncul dari kesalahan penggunaan, penggunaan dalam jangka panjang, dan sebagainya.

Walaupun terdapat aplikasi yang berkaitan dengan regulasi keselamatan yang berkaitan dan implementasi terhadap peralatan keselamatan, berbagai resiko residu tertentu tidak dapat dihindari. Resiko tersebut meliputi:

Anda dapat memeriksa lokasi petugas perbaikan resmi yang terdekat dengan tempat Anda dengan menghubungi kantor Black & Decker lokal Anda di alamat yang tercantum dalam buku pedoman ini. Sebagai alternatif, daftar petugas perbaikan resmi Black & Decker dan informasi rinci terhadap layanan purna jual kami juga tersedia di Internet di: www.2helpU.com

Data Teknis

		RC650 (Tipe 1)	RC1050 (Tipe 1)
Tegangan listrik		220 – 240V, 50/60Hz	220 – 240V, 50/60Hz
Daya masukan	W	294 – 350	336 – 400
Kapasitas	l	0.65	1
Berat	kg	1.55	1.675

		RC1850 (Tipe 1)	RC1860 (Tipe 1)
Tegangan listrik		220 – 240V, 50/60Hz	220 – 240V, 50/60Hz
Daya masukan	W	588 – 700	588 – 700
Kapasitas	l	1.8	1.8
Berat	kg	2.48	2.48

		RC2850 (Tipe 1)
Tegangan listrik		220 – 240V, 50/60Hz
Daya masukan	W	924 – 1100
Kapasitas	l	2.8
Berat	kg	3.875

Proteksi lingkungan



Pengumpulan terpisah. Produk ini tidak boleh dibuang seperti sampah rumah tangga biasa lainnya.

Bila suatu hari Anda menyadari bahwa produk BLACK+DECKER Anda perlu diganti, atau produk ini tidak lagi bermanfaat untuk Anda, jangan membuangnya seperti sampah rumah Anda yang biasanya. Pastikan komponen-komponen produk ini dapat dikumpulkan secara terpisah.



Memisahkan kumpulan dari produk dan kemasan yang telah digunakan mengizinkan material tersebut dapat didaur ulang dan digunakan kembali. Menggunakan material daur ulang dapat membantu mencegah polusi lingkungan dan mengurangi permintaan akan bahan baku.

Pemerintah di daerah Anda mungkin dapat menyediakan layanan pengumpulan terpisah dari produk-produk elektronik rumah tangga di tempat pembuangan yang ada di wilayah kota/kabupaten atau oleh toko penjual ketika Anda membeli produk baru.

BLACK+DECKER menyediakan sebuah fasilitas untuk mengumpulkan dan mendaur ulang produk-produk BLACK+DECKER ketika produk tersebut telah mencapai akhir usia pemakaiannya. Untuk memperoleh keuntungan dari layanan tersebut, kembalikan produk Anda ke petugas perbaikan resmi yang akan mengumpulkan produk tersebut atas nama kami.

- Cedera yang disebabkan oleh sentuhan pada bagian yang berputar/bergerak.
- Cedera yang disebabkan oleh penggantian komponen apapun, mata pisau atau aksesoris.
- Cedera yang disebabkan oleh penggunaan alat dalam waktu lama. Ketika menggunakan perkakas apapun dalam waktu lama, pastikan Anda beristirahat secara rutin.
- Melemahnya daya pendengaran.

Membongkar Kemasan

- Bongkar semua kemasan dari alat.
- Cuci mangkuk masak, penutup, baki uap, gelas ukur dan sendok nasi dalam air berbusa hangat sebelum digunakan pertama kali.

Menggunakan Alat

Mengukur jumlah beras

Gelas ukur (5) dapat digunakan untuk mengukur jumlah beras. Setiap gelas dari beras yang belum dimasak secara normal memberikan dua mangkuk dari nasi yang sudah dimasak. Jangan melebihi kuantitas yang terindikasi pada tabel berikut.

- Ukur jumlah beras dengan gelas ukur (5).

Menentukan kuantitas air yang dibutuhkan

Jumlah air yang dibutuhkan dapat ditentukan menurut tabel berikut.

Ukur kuantitas air dengan gelas ukur (5) menurut tabel berikut.

RC650	Kuantitas beras	Kuantitas air
	1 gelas	2 gelas
	2 gelas	3 gelas
	3 gelas	3.5 gelas
RC1050	Kuantitas beras	Kuantitas air
	1 gelas	2 gelas
	2 gelas	3 gelas
	3 gelas	3.5 gelas
	4 gelas	5 gelas
	5 gelas	6 gelas
RC1850 RC1860 RC2850	Kuantitas beras	Kuantitas air
	1 gelas	2 gelas
	2 gelas	3 gelas

	3 gelas	3.5 gelas
	4 gelas	5 gelas
	6 gelas	7 gelas
	8 gelas	9 gelas
	10 gelas	11 gelas
	15 gelas	16 gelas

Memasak Nasi

Peringatan! Jangan mengganggu tindakan otomatis dari tuas kontrol dengan mencegahnya berpindah ke mode penghangatan.

Peringatan! Berhati-hati ketika menggunakan alat karena mangkuk masak dan aksesoris alat dapat menjadi panas ketika digunakan. Alat ini akan tetap panas untuk beberapa waktu setelah digunakan.

Peringatan! Uap dapat keluar dari unit ketika aksesoris atau penutupnya dilepas.

- Ukur jumlah beras yang dimasak.
- Cuci beras secara menyeluruh di bawah air dingin yang mengalir untuk menghilangkan pati yang berlebihan.

Penting: Jangan menggunakan mangkuk masak untuk mencuci beras.

- Masukkan beras yang telah dicuci ke dalam mangkuk masak (4).
- Tambahkan air dalam jumlah yang cukup.
- Ratakan permukaan beras dengan sendok nasi, pastikan semua beras berada di dalam air.
- Masukkan mangkuk masak ke dalam alat.
- Pastikan mangkuk masak telah dipasang secara tepat dan terhubung dengan plat pemanas.
- Pasang penutup alat.
- Colok kabel listrik ke stopkontak yang tepat.

Indikator penghangat (3) akan menyala.

- Tekan tuas kontrol (1) untuk mulai proses memasak.

Indikator masak (2) akan menyala.

Indikator masak akan padam ketika proses memasak telah selesai. Setelah itu, indikator penghangat (3) akan menyala otomatis.

Catatan: Untuk hasil terbaik, aduk nasi yang telah dimasak sesaat setelah indikator penghangat menyala. Mengaduk nasi dengan sendok nasi membuat uap keluar dari nasi. Hal ini akan membuat nasi lebih mengembang.

Menggunakan baki kukus (kecuali RC650)

Peringatan! Jangan menggunakan baki kukus untuk memasak daging atau daging unggas.

- Ukur jumlah beras.
- Cuci beras secara menyeluruh di bawah air dingin yang mengalir untuk menghilangkan pati yang berlebihan.

Penting: Jangan menggunakan mangkuk masak untuk mencuci beras.

- Masukkan beras yang telah dicuci ke dalam mangkuk masak (4).
- Tambahkan air dalam jumlah yang cukup.
- Ratakan permukaan beras dengan sendok nasi, pastikan semua beras berada di dalam air.
- Masukkan mangkuk masak ke dalam alat.
- Masukkan sayur mayur atau ikan ke baki kukus.
- Masukkan baki kukus ke dalam alat.
- Pastikan mangkuk masak telah dipasang secara tepat dan terhubung dengan plat pemanas.
- Pasang penutup alat.
- Colok kabel listrik ke stopkontak yang tepat.

Indikator penghangat (3) akan menyala.

- Tekan tuas kontrol (1) untuk mulai proses memasak.

Indikator masak (2) akan menyala.

Indikator masak akan padam ketika proses memasak telah selesai. Setelah itu, indikator penghangat (3) akan menyala otomatis.

Catatan: Untuk hasil terbaik, aduk nasi yang telah dimasak sesaat setelah indikator penghangat menyala. Mengaduk nasi dengan sendok nasi membuat uap keluar dari nasi. Hal ini akan membuat nasi lebih mengembang.

Peringatan! Selalu pastikan isi dari baki kukus telah sepenuhnya masak sebelum disajikan.

Pembersihan dan Pemeliharaan

Peringatan! Sebelum melakukan pembersihan dan pemeliharaan, cabut steker listrik dari stopkontak dan biarkan alat mendingin.

- Jangan mencuci komponen apapun dari alat menggunakan mesin pencuci piring.
- Lap bagian luar alat dengan sebuah kain lembab.
- Jangan menggunakan alas gosok.
- Jika diperlukan, gunakan deterjen lembut untuk menghilangkan endapan. Jangan menggunakan bahan pembersih abrasif atau bahan berbasis pelarut.

Peringatan! Jangan mencelupkan / membenamkan alat ke dalam air atau cairan lain apapun.