

Intended use

Your BLACK+DECKER MZ2010P Microwave oven has been designed to heat appropriate foods & beverages using electromagnetic radiation.

Always check the suitability of ingredients before cooking.

This product is intended for consumer use only.

Thank you for choosing BLACK+DECKER. We hope that you will enjoy using this product for many years.

For indoor domestic household use only.

This appliance is not to be used in:

- Staff kitchen areas in shops, offices and other working environments;
- Farm Houses;
- By clients in hotels, motels and other residential type environments;
- Bed and breakfast type environments or any other non household type environments.

Safety instructions



Warning! Read all safety warnings and all instructions. Failure to follow the warnings and instructions listed below may result in electric shock, fire and/or serious injury.

- Read all of this manual carefully before using the appliance.
- The intended use is described in this manual. The use of any accessory or attachment or the performance of any operation with this appliance other than those recommended in this instruction manual may present a risk of personal injury.

Warning! When using mains-powered appliances, basic safety precautions, including the following, should always be followed to reduce the risk of fire, electric shock and personal injury and material damage.

- The intended use is described in this manual. The use of any accessory or attachment or the performance of any operation with this appliance other than those recommended in this instruction manual may present a risk of personal injury.
- Retain this manual for future reference.

Important safety instructions. Read carefully and keep for future reference

Warning! If the door or door seals are damaged, the oven must not be operated until it has been repaired by a competent person.

Warning! It is hazardous for anyone other than a competent person to carry out any service or repair operation that involves the removal of a cover which gives protection against exposure to microwave energy.

Precautions to avoid possible exposure to excessive microwave energy

- Do not attempt to operate this oven with the door open since this can result in harmful exposure to microwave energy. It is important not to break or tamper with the safety interlocks.
- Do not place any object between the oven front face and the door or allow soil or cleaner residue to accumulate on sealing surfaces.

Warning! If the door or door seals are damaged, the oven must not be operated until it has been repaired by a competent person.

- If the apparatus is not maintained in a good state of cleanliness, its surface could be degraded and affect the lifespan of the apparatus and lead to a dangerous situation.

Warning! Liquids and other foods must not be heated in sealed containers since they are liable to explode.

- Do not overcook food.
- Do not use the oven cavity for storage purposes. Do not store items, such as bread, cookies, etc. inside the oven.
- Remove wire twist-ties and metal handles from paper or plastic containers/bags before placing them in the oven.
- Install or locate this oven only in accordance with the installation instructions provided
- Metallic containers for food and beverages are not allowed during microwave cooking.
- The microwave oven is intended for heating food and beverages. Drying of food or clothing and heating of warming pads, slippers, sponges, damp cloth and similar may lead to risk of injury, ignition or fire.
- If smoke is observed, switch off or unplug the appliance and keep the door closed in order to stifle any flames.
- This microwave oven is a free-standing unit & must not be built-in or placed in a cabinet.
- The oven must have sufficient air flow. To ensure good ventilation, a gap of 10 centimetres is required at the back, 15 centimetres at one side, 30 centimetres at the other side and 30 centimetres above.
- Product should not be installed any higher 900mm above floor level.
- Only use utensils that are suitable for use in microwave ovens.
- Never leave metal utensils in the Microwave.
- When heating food in plastic or paper containers, keep an eye on the oven due to the possibility of ignition.
- Microwave heating of beverages can result in delayed eruptive boiling therefore care must be taken when handling the container.

- The contents of feeding bottles and baby food jars shall be stirred or shaken and the temperature checked before consumption, in order to avoid burns.
- Eggs in their shell and whole hard-boiled eggs should not be heated in microwave ovens since they may explode, even after microwave heating has ended.
- The oven should be cleaned regularly and any food deposits removed.
- Failure to maintain the oven in a clean condition could lead to deterioration of the surface that could adversely affect the life of the appliance and possibly result in a hazardous situation.
- To protect against the risk of electric shock, DO NOT IMMERSIVE the appliance, cord set or plug in water or other liquids.
- The appliances are not intended to be operated by means of an external timer or separate remote-control system.
- Accessible parts may become hot during use. Young children should be kept away.
- Steam cleaner is not to be used.
- During use the appliance becomes hot. Care should be taken to avoid touching heating elements inside the oven.
- Only use the temperature probe recommended for this oven.
- Warning: The appliance and its accessible parts become hot during use. Care should be taken to avoid touching heating elements. Children less than 8 years of age shall be kept away unless continuously supervised.
- The microwave oven must be operated with the decorative door open (for ovens with a decorative door.)
- The rear surface of appliance shall be placed against a wall.
- The microwave oven must not be placed in a cabinet.
- Do not remove the feet from this product.
- Do not cook food directly on the glass tray. Always use a bowl or other container that is suitable for use in a microwave oven.
- may result in fire, electric shock or personal injury.
- Do not let the cord hang over the edge of a table, counter, or touch hot surfaces.
- Avoid touching hot surfaces, use handles and knobs.
- Do not operate or place any part of this appliance on or near any hot surfaces (such as gas or electric burner or in a heated oven) or any appliance that generates steam.
- Do not abuse the cord. Never carry the appliance by the cord or yank it to disconnect it from the outlet; instead, grasp the plug and pull to disconnect.
- When using an extension cord with your appliance, make sure the extension cord is correctly wired, and rated for its use.
- The microwave oven should be placed on a flat stable surface which can hold the weight of the appliance and the heaviest of food likely to be cooked inside.
- Do not place any item on top of the oven.
- Do not place the oven where heat, moisture or high humidity are generated, or near combustible materials.
- Do not operate the microwave oven without the glass tray or roller support in their proper positions.
- Make sure that the power supply cord is undamaged and does not run under the microwave oven or over any hot or sharp surfaces.
- The power outlet this oven is connected to must be readily accessible so it can be easily unplugged if necessary.
- Do not operate the appliance when empty. This could damage the oven.
- Do not use the oven to store any items.
- Food surrounded by a membrane, such as egg yolks, potatoes, chicken livers, etc. must be pierced several times with a fork before cooking.
- Do not use metal pans or dishes with metal handles.
- Never place any item with a metal trim inside a microwave.
- Always remove twist-ties from any foods before operating the microwave.
- Some plastics are not suitable for use in a microwave. Always check the suitability of any item before use.

Using your appliance

- Do not operate any appliance with a damaged cord or plug, or after the appliance malfunctions, or is dropped or damaged in any manner. Return the complete appliance to your nearest authorised service facility form examination, electrical repair, mechanical repair or adjustment to avoid any hazard.
- Do not attempt to repair the appliance yourself; instead, take it to your BLACK+DECKER-owned or Authorised Service Centre for repair.
- The use of attachments or accessories not recommended or sold by this appliance manufacturer
- Do not cook in a container with a restricted opening as they may explode if heated in a microwave oven.
- Conventional meat or candy thermometers must not be used in the oven. Only thermometers that are specifically made for microwaves should be used.
- Microwave utensils should be used only in accordance with the manufacturer's instructions.
- Do not attempt to deep-fry foods in this oven.
- Microwave ovens heat the food in a container and not the container itself. It is always necessary to check the temperature of the food to ensure it is correctly cooked.

- Always stir food to distribute the heat evenly and allow it to stand for a few minutes before consumption.
- Containers used for cooking can become hot because of heat transferred from the heated food. Always use oven gloves when removing items from the oven.
- If steam accumulates inside or around the outside of the oven door, wipe with a soft cloth. This may occur when the microwave oven is operated under high humidity conditions and in no way indicates malfunction of the unit.
- Do not use the appliance outdoors.
- Do not operate the appliance if your hands are wet. Do not operate the appliance if you are barefoot.
- If the power supply cord is damaged during use, disconnect the appliance from the power supply immediately. Do not touch the power supply cord before disconnecting from the power supply.
- Disconnect the appliance from the power supply when not in use and before cleaning.

Safety of others

- This appliance is not intended for use by persons (including children) with reduced physical, sensory or mental capabilities, or lack of experience and knowledge, unless they have been given supervision or instruction concerning use of the appliance by a person responsible for their safety.
- Children should be supervised to ensure that they do not play with the appliance.
- Do not allow children or any person unfamiliar with these instructions to use the appliance.
- Do not allow children or animals to come near the work area or to touch the appliance or power supply cord.
- Close supervision is necessary when the appliance is used near children.

After use

- Switch off and remove the plug from the socket before leaving the appliance unattended and before changing, cleaning or inspecting any parts of the appliance.
- When not in use, the appliance should be stored in a dry place. Children should not have access to stored appliances.

Electrical safety

Before use, check that the mains voltage corresponds to the voltage on the rating plate.



This product must be earthed. Always check that the mains voltage corresponds to the voltage on the rating plate

- Appliance plugs must match the outlet. Never modify the plug in any way.

- Do not use any adapter plugs with earthed (Class 1) appliances. Unmodified plugs and matching outlets will reduce the risk of electric shock.
- To avoid the risk of electric shock, do not immerse the cord, plug or motor unit in water or other liquid.

Extension cables & class 1 product

- A 3 core cable must be used as your tool is earthed and of class 1 construction.
- Up to 30m (100 ft) can be used without loss of power.
- If the supply cord is damaged, it must be replaced by the manufacturer or an authorised BLACK+DECKER Service Centre in order to avoid a hazard.

Labels on Appliance

The following pictograms along with the date code are shown on the appliance:



Warning! Hot surface.

Features

1. Control panel
2. Turntable shaft
3. Turntable ring assembly
4. Glass tray
5. Observation window
6. Door assembly
7. Safety interlock system

Unpacking

- Remove all packaging from the appliance.
- Inspect the oven after unpacking for any damage such as a misaligned or damaged door, door seals, dents or holes in the door window and screen, and any dents in the cavity. If any of these are seen, DO NOT use the oven.

Assembly

Warning! Before assembly, make sure that the appliance is switched off and unplugged.

- Place the appliance on a flat, even surface.
- Open the door (6) & place the turntable shaft (2) into the hole in the cavity base.
- Place the turntable ring assembly (3) into the grooves in the cavity.
- Align the glass tray (4) on top of the turntable ring assembly (3).
- Connect the appliance to a suitable electrical supply.

Use

- To set cooking power, turn the power knob to desired level.

- To set the time of cooking, turn the timer knob to desired time per your food cooking guide.
- The microwave oven will automatically start cooking after the power level and time are set.
- After the cooking time is up, the unit will "Ding" to stop.
- If the unit is not in use, always set the timer to the "0" position.

Function/Power	Output	Application
Low	17% micro	Soften ice cream
Med. Low (Defrost)	33% micro	Soup, Stew, Soften butter or defrost
Med.	55% micro	Stew, fish
Med. High	77% micro	Rice, fish, chicken, ground meat
High	100% micro	Reheat, milk, boil water, vegetables, beverage

Notice: When removing food from the oven, please ensure that the oven power is switched off by turning the timer switch to 0 (zero). Failure to do so, and operating the microwave oven without food in it, can result in overheating and damage to the magnetron.

POWER

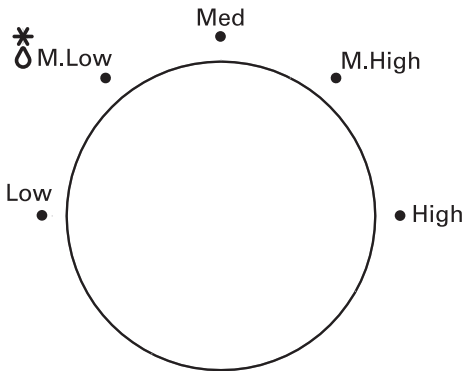

TIMER

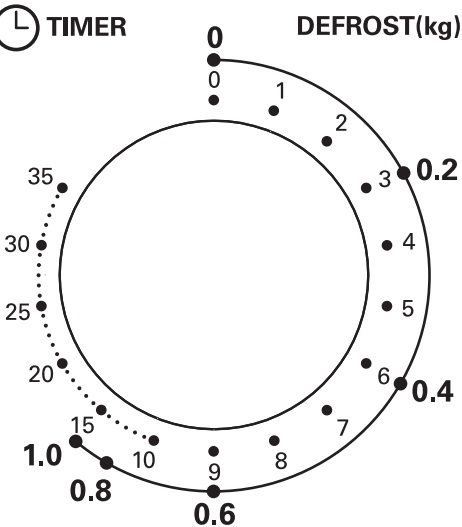

Troubleshooting

Trouble	Possible Cause	Solution
Microwave oven interferes with T.V. reception.	Radio and T.V. reception may be interfered with when operating the oven. This is similar to the interference of small electrical appliances, like mixers, vacuum cleaners and electric fans.	This is normal.
Dim oven light.	In low power microwave cooking, oven light may become dim.	This is normal.
Steam accumulating on door, hot air escaping from vents.	In cooking, steam may escape from food. Most will escape through the vents, but some may accumulate on cool places like the oven door.	This is normal.
Oven will not start.	Power cord not connected properly. Fuse blown. Trouble with outlet.	Unplug the power cord. Then plug in again after 10 seconds. Replace fuse and reset circuit breaker. Test outlet with other electrical appliance.
Oven will not heat.	Door not closed properly Dirt has accumulated on turntable rollers.	Close door properly Refer to 'Cleaning and Maintenance' section on cleaning parts.

Materials you can use in microwave oven

Utensil	Remarks
Aluminium foil.	Shielding only. Small smooth pieces can be used to cover thin parts of meat or poultry to prevent overcooking. Arcing can occur if foil is too close to oven walls. The foil should be at least 1 inch (2.5cm) away from oven walls
Browning dish.	Follow manufacturer's instructions. The bottom of the browning dish must be at least 3/16 inch (5mm) above the turntable. Incorrect usage may cause the turntable to break.
Dinnerware.	Microwave-safe only. Follow manufacturer's instructions. Do not use cracked or chipped dishes.
Glass jars.	Always remove lid. Use only to heat food until just warm. Most glass jars are not heat resistant and may break.
Glassware.	Heat-resistant oven glassware only. Make sure there is no metallic trim. Do not use cracked or chipped dishes.

Utensil	Remarks
Oven cooking bags.	Follow manufacturer's instructions. Do not close with metal tie. Make slits to allow steam to escape.
Paper plates and cups	Use for short-term cooking/warming only. Do not leave oven unattended while cooking.
Paper towels	Use to cover food for reheating and absorbing fat. Use with supervision for short-term cooking only.
Parchment paper	Use as a cover to prevent splattering or a wrap for steaming.
Plastic	Microwave-safe only. Follow the manufacturer's instructions. Should be labelled "Microwave Safe". Some plastic containers soften, as the food inside gets hot. "Boiling bags" and tightly closed plastic bags should be slit, pierced or vented as directed on package.
Plastic wrap	Microwave-safe only. Use to cover food during cooking to retain moisture. Do not allow plastic wrap to touch food
Thermometers	Microwave-safe only.

Materials to be avoided in microwave oven

Utensil	Remarks
Aluminium tray.	May cause arcing. Transfer food into microwave-safe dish.
Food carton with metal handle.	May cause arcing. Transfer food into microwave-safe dish.
Metal or metal-trimmed utensils.	Metal shields the food from microwave energy. Metal trim may cause arcing.
Metal twist ties.	May cause arcing and could cause a fire in the oven.
Paper bags.	May cause a fire in the oven.
Plastic foam.	Plastic foam may melt or contaminate the food inside when exposed to high temperature.
Wood.	Wood will dry out when used in the microwave oven and may split or crack.

Cleaning and maintenance & storage

Warning! Before cleaning and maintenance, switch the appliance off and remove the plug from the socket.

Warning! Do not immerse the appliance or the cord set or the plug in water or any other liquid.

- Clean the cavity of the oven after using with a slightly damp cloth.
- Clean the accessories in the usual way in soapy water.
- The door frame and seal and neighbouring parts must be cleaned carefully with a damp cloth when they are dirty.
- Do not use harsh abrasive cleaners or sharp metal scrapers to clean the oven door glass since they can scratch the surface, which may result in shattering of the glass.
- Do not use solvents or other corrosive chemicals or vapours for cleaning this appliance.
- **Cleaning Tip!** For easier cleaning of the cavity walls that the cooked food may come in to contact with: Place half a lemon in a bowl, add 300ml (1/2 pint) water and heat on 100% microwave power for 10 minutes. Wipe the oven clean using a soft, dry cloth.

Mains plug replacement

If a new mains plug needs to be fitted:

- Safely dispose of the old plug.
- Connect the brown lead to the live terminal of the new plug.
- Connect the blue lead to the neutral terminal.
- If the product is class I (earthed), connect the green / yellow lead to the earth terminal.

Warning! If your product is class II double insulated (only 2 wires in the cord set), no connection is to be made to the earth terminal.

Follow the fitting instructions supplied with good quality plugs. Any replacement fuse must be of the same rating as the original fuse supplied with the product.

Protecting the environment



Separate collection. This product must not be disposed of with normal household waste.

Should you find one day that your Black+Decker product needs replacement, or if it is of no further use to you, do not dispose of it with other household waste. Make this product available for separate collection.

- Black+Decker provides a facility for recycling Black+Decker products once they have reached the end of their working life. This service is provided free of charge. To take advantage of this service please return your product to any authorised repair agent who will collect them on our behalf.
- You can check the location of your nearest authorised repair agent by contacting your local Black+Decker office at the address indicated in this manual. Alternatively, a list of authorized Black+Decker repair agents and full details of our after-sales service and contact are available on the Internet at: www.2helpU.com.

Technical data

		MZ201P
Rated voltage	V _{AC}	230 ~ 50Hz
Rated Input Power(Microwave)	W	1050
Rated Output Power(Microwave)	W	700
Oven Capacity	L	20
Turntable Diameter	mm	Ø255
External Dimensions	mm	440 x 358.5 x 259
Net Weight	Kg	Approx.10.05

Warranty

Black+Decker is confident of the quality of its products and offers an outstanding warranty.

This warranty statement is in addition to and in no way prejudices your statutory rights.

The warranty is valid within the territories of the Member States of the European Union and the European Free Trade Area.

If a Black+Decker product becomes defective due to faulty materials, workmanship or lack of conformity, within 24 months from the date of purchase, Black+Decker warranty to replace defective parts, repair products subjected to fair wear and tear or replace such products to ensure minimum inconvenience to the customer unless:

- The product has been used for trade, professional or hire purposes;
- The product has been subjected to misuse or neglect;
- The product has sustained damage through foreign objects, substances or accidents;
- Repairs have been attempted by persons other than authorised repair agents or Black+Decker service staff.

To claim on the warranty, you will need to submit proof of purchase to the seller or an authorised repair agent. You can check the location of your nearest authorised repair agent by contacting your local Black+Decker office at the address indicated in this manual.

Alternatively, a list of authorised Black+Decker repair agents and full details of our after-sales service and contacts are available on the Internet at: www.2helpU.com.

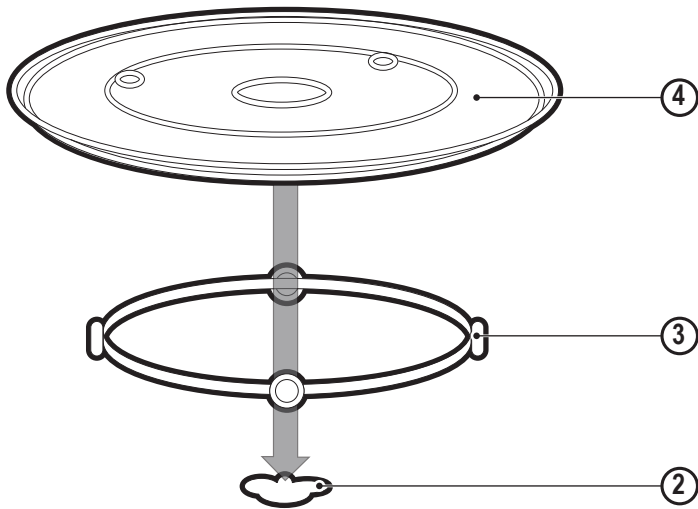
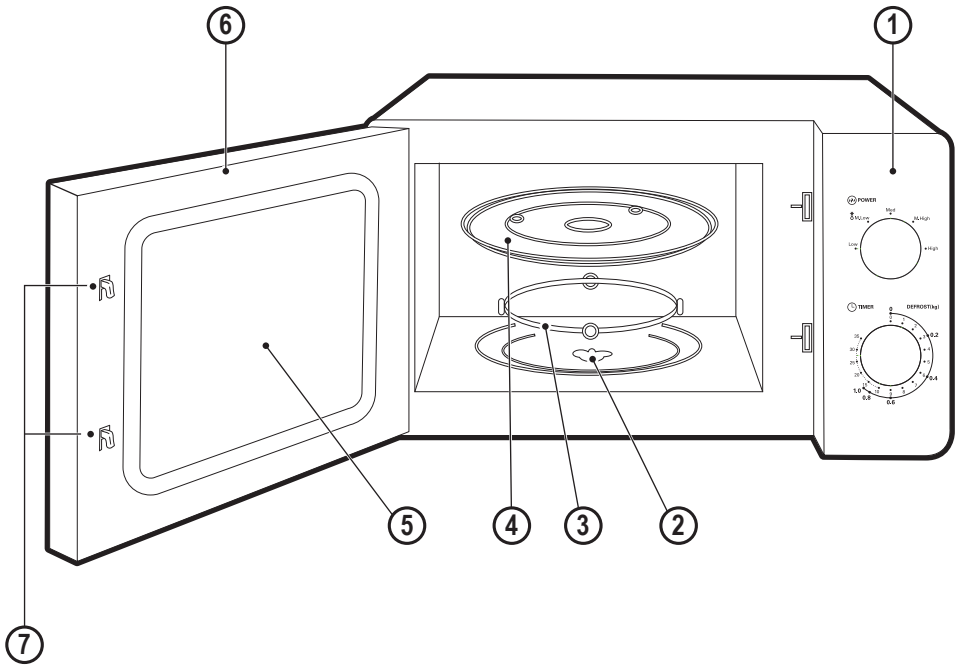

Usage prévu

Votre micro-ondes BLACK+DECKER MZ2010P a été conçu pour réchauffer les aliments et boissons appropriés à l'aide de radiations électromagnétiques.

Avant de cuire les aliments, vérifiez toujours qu'ils sont adaptés.

Ce produit est destiné à un usage domestique uniquement.

Merci d'avoir choisi BLACK+DECKER. Nous espérons que vous profiterez de ce produit pendant de nombreuses années.

Pour usage domestique en intérieur uniquement.

Cet appareil ne doit pas être utilisé :

- dans une cuisine pour les employés d'une boutique, de bureaux et d'autres environnements professionnels ;
- dans les fermes ;
- par les clients d'hôtels, motels et autres environnements de type résidentiel ;
- dans les chambres d'hôtes ou tout autre environnement non résidentiel.

Consignes de sécurité



Avertissement ! Lisez toutes les consignes de sécurité et toutes les instructions. Le non-respect de ces avertissements et de ces instructions peut causer un incendie, une électrocution ou de graves blessures.

- Lisez attentivement ce manuel dans son intégralité avant d'utiliser l'appareil.
- L'usage prévu est décrit dans le présent manuel. L'utilisation d'accessoires ou pièces rajoutées et de l'appareil en lui-même doit se faire uniquement selon les recommandations de ce manuel d'instructions. Dans le cas contraire, il existe un risque de blessure.

Avertissement ! Lorsque que vous utilisez des appareils électriques, veuillez toujours respecter les précautions élémentaires de sécurité, entre autres, pour réduire le risque d'incendie, d'électrocution et de blessures corporelles et des dommages matériels.

- L'usage prévu est décrit dans le présent manuel. L'utilisation d'accessoires ou pièces rajoutées et de l'appareil en lui-même doit se faire uniquement selon les recommandations de ce manuel d'instructions. Dans le cas contraire, il existe un risque de blessure.
- Conservez ce manuel de sorte à pouvoir vous y reporter plus tard.

Consignes de sécurité importantes. Lisez-les attentivement et conservez-les, pour référence ultérieure.

Avertissement ! Si la porte ou ses joints sont endommagés, le four ne doit pas être mis en marche tant qu'il n'a pas été réparé par une personne compétente.

Avertissement ! Il est dangereux pour toute personne

dépourvue des compétences appropriées d'effectuer des opérations de maintenance ou de réparation impliquant le retrait d'un couvercle qui protège contre l'exposition à l'énergie du micro-ondes.

Précautions pour éviter l'exposition éventuelle excessive à des micro-ondes.

- N'essayez pas d'utiliser ce four avec la porte ouverte ; cela peut engendrer une exposition nocive aux micro-ondes. Il est important de ne pas casser ou altérer les systèmes de verrouillage de sécurité.
- Ne placez aucun objet entre la façade avant du four et la porte et ne laissez pas des résidus d'aliments ou de produits d'entretien s'accumuler sur les joints d'étanchéité.

Avertissement ! Si la porte ou ses joints sont endommagés, le four ne doit pas être mis en marche tant qu'il n'a pas été réparé par une personne compétente.

- Si l'appareil n'est pas maintenu en bon état de propreté, sa surface est susceptible de s'abîmer, ce qui peut affecter la durée de vie de l'appareil et générer un danger.

Avertissement ! Les liquides et autres aliments ne doivent pas être réchauffés dans des conteneurs étanches, ceux-ci comportant un risque d'explosion.

- Ne surcuisez pas la nourriture.
- N'utilisez pas l'intérieur du four à des fins de stockage.
- Ne stockez pas les éléments tels que le pain, des cookies, etc., dans le four à micro-ondes.
- Retirez les attaches de fil torsadées et les poignées en métal des conteneurs/sacs en papier avant de les placer dans le four.
- Installez ou positionnez ce four en fonction conformément aux instructions fournies uniquement.
- Les conteneurs alimentaires en métal ne sont pas autorisés dans le four à micro-ondes au cours de la cuisson.
- Le four à micro-ondes est conçu pour réchauffer les aliments et les boissons. Le séchage d'aliments et de vêtements et le chauffage de chaufferettes, chaussons, éponges et chiffons humides peut entraîner un risque de blessure, d'étincelles ou d'incendie.
- Si vous observez de la fumée, mettez l'appareil hors tension ou débranchez-le et laissez la porte fermée afin d'étouffer les flammes.
- Le four à micro-ondes est un appareil à support autonome et ne doit pas être imbriqué ou placé dans un meuble.
- Le flux d'air du four doit être suffisant. Pour garantir une bonne ventilation, il est nécessaire de laisser un espace vide de 10 cm à l'arrière, 15 cm sur un côté, 30 cm sur l'autre et 30 cm au-dessus.
- Le produit ne doit pas être installé à un niveau supérieur à 900 mm au-dessus du sol.

- N'utilisez que des ustensiles adaptés aux fours à micro-ondes.
- Ne laissez jamais des ustensiles en métal dans le micro-ondes.
- Lorsque vous réchauffez des aliments dans des conteneurs en plastique ou en papier, surveillez le four, en raison d'un risque de départ d'incendie.
- Le chauffage au micro-ondes de boissons peut entraîner une ébullition à retardement susceptible d'éclabousser la peau, veuillez donc manipuler le conteneur avec précaution.
- Avant de le consommer, le contenu des biberons et pots de nourriture pour bébé doit être mélangé ou secoué, et la température doit être contrôlée pour éviter de se brûler.
- Les œufs dans leur coquille et œufs durs ne doivent pas être réchauffés au micro-ondes car ils peuvent exploser, et ce même une fois le chauffage terminé.
- Le four doit être nettoyé régulièrement et tout résidu alimentaire supprimé.
- En cas de non-respect de cette instruction, la surface du micro-ondes peut se détériorer, ce qui peut avoir un impact négatif sur la durée de vie de l'appareil et éventuellement créer un danger.
- Pour éviter tout risque d'électrocution, NE PLONGEZ PAS l'appareil, le cordon ou la prise dans l'eau ou d'autres liquides.
- Les appareils n'ont pas été conçus pour fonctionner au moyen d'une minuterie externe ou d'un système de commande à distance accessoire.
- Les pièces à portée peuvent être chaudes durant l'utilisation. Tenez les enfants en bas âge à l'écart.
- N'utilisez pas de nettoyeur vapeur.
- L'appareil devient chaud au cours de l'utilisation. Prenez soin de ne pas toucher les éléments chauds à l'intérieur du four.
- Utilisez uniquement une sonde de température recommandée pour ce four.
- Avertissement : L'appareil et ses pièces à portée chauffent pendant l'utilisation. Prenez soin de ne pas toucher les éléments chauds. Surveillez les enfants de moins de 8 ans en permanence ou tenez-les à l'écart.
- Le four à micro-ondes doit fonctionner avec la porte décorative ouverte, le cas échéant.
- La surface arrière de l'appareil doit être placée contre un mur.
- Le four à micro-ondes ne doit pas être placé dans un meuble.
- Ne retirez pas les pieds de ce produit.
- Ne cuisinez pas directement sur le plateau en verre. Utilisez toujours un bol ou autre conteneur adapté au four à micro-ondes.

Utilisation de votre appareil

- N'utilisez pas l'appareil si le câble ou la prise est endommagé, s'il ne fonctionne pas correctement ou s'il a été endommagé de quelque autre façon que ce soit. Retournez l'ensemble de l'appareil vers le centre d'entretien agréé le plus proche pour vérification, réparation électrique, mécanique ou réglage, afin d'éviter tout danger.
- N'essayez pas de réparer l'appareil vous-même ; faites-le réparer par votre Centre de services agréé BLACK+DECKER ou par un fournisseur autorisé.
- L'utilisation d'accessoires ou de pièces non recommandés ou non vendus par le fabricant de cet appareil peut provoquer un incendie, une électrocution ou des blessures corporelles.
- Ne laissez pas le cordon pendre au bord de la table, du comptoir, ou toucher les surfaces chaudes.
- Éviter de toucher les surfaces chaudes, utilisez les poignées et les boutons.
- Ne manipulez pas l'appareil et n'en placez pas une pièce sur ou à proximité de surfaces chaudes (comme la plaque électrique ou à gaz ou dans un four chaud) ou de tout appareil générant de la vapeur.
- N'utilisez pas trop le cordon. Ne transportez jamais l'appareil par le cordon ou le portez pour le débrancher de la prise ; par contre, tenez la prise et tirez pour le débrancher.
- Si vous utilisez une rallonge avec votre appareil, assurez-vous qu'elle est montée correctement et adaptée pour son utilisation.
- Placez le four à micro-ondes sur une surface plate et stable, capable de supporter son poids ainsi que le poids maximal de nourriture pouvant être réchauffée.
- Ne placez aucun objet sur le four.
- Placez le four dans un lieu non propice à la chaleur, l'humidité modérée ou extrême et à l'écart de tout combustible.
- N'utilisez pas le four à micro-ondes avec le plateau en verre ou le support à rouleaux mal placés.
- Vérifiez que le câble d'alimentation est intact et n'est pas placé sous le four ou sur une surface chaude ou coupante.
- La prise à laquelle ce four est connecté doit être facile d'accès afin de le débrancher en toute simplicité, au besoin.
- Ne mettez pas le four en marche s'il est vide. Ceci peut l'endommager.
- N'utilisez pas le four à des fins de stockage.
- Avant de cuire les aliments entourés d'une membrane (jaune d'œuf, pomme de terre, foie de volaille, etc.), percez plusieurs trous à l'aide d'une fourchette.
- N'utilisez pas de poêles en métal ou de plats avec des poignées en métal.

- Ne placez jamais aucun objet doté d'une bordure métallique dans un micro-ondes.
- Supprimez toujours les attaches torsadées des aliments avant de mettre le four à micro-ondes en marche.
- Certains plastiques ne sont pas adaptés au micro-ondes. Vérifiez toujours que les objets que vous placez dans le four sont adaptés avant l'utilisation.
- Ne cuisinez aucun aliment dans un conteneur à ouverture limitée, sous risque d'explosion en cas de chauffage au micro-ondes.
- N'utilisez aucun thermomètre à viande ou à bonbon conventionnel dans le four. N'utilisez que des thermomètres spécialement conçus pour une utilisation dans un micro-ondes.
- Utilisez les ustensiles du micro-ondes conformément aux instructions du fabricant.
- N'essayez pas de frire les aliments dans ce four.
- Les fours à micro-ondes chauffent les aliments dans un conteneur, et pas le conteneur lui-même. Il est nécessaire de vérifier la température des aliments systématiquement pour vous assurer qu'ils sont à la bonne cuisson.
- Mélangez toujours les aliments pour répartir la chaleur de manière uniforme et laissez-les reposer quelques minutes avant de les consommer.
- Les conteneurs utilisés pour la cuisson peuvent devenir chauds en raison d'un transfert de chaleur de la nourriture. Utilisez toujours des gants de cuisine lorsque vous sortez les objets du four.
- Si de la vapeur s'accumule dans ou autour de la porte du four, essuyez-la avec un chiffon doux. Cela peut se produire en cas de fonctionnement dans des conditions très humides, ce n'est en aucun cas le signe d'un dysfonctionnement de l'unité.
- N'utilisez pas l'appareil à l'extérieur.
- N'utilisez pas l'appareil avec les mains mouillées. Ne manipulez pas l'appareil pieds nus.
- Si le cordon d'alimentation est endommagé pendant l'utilisation, débranchez immédiatement l'appareil. Ne touchez pas le cordon d'alimentation avant de le débrancher de l'alimentation.
- Débranchez l'appareil de l'alimentation électrique en cas de non utilisation et avant de le nettoyer.
- Les enfants doivent être surveillés pour s'assurer qu'ils ne jouent pas avec l'appareil.
- Ne laissez pas les enfants et les personnes non familiarisées avec ces instructions utiliser cet appareil.
- Ne laissez pas les enfants ou les animaux s'approcher de la zone de travail ou toucher l'appareil ou le cordon d'alimentation.
- Lorsque l'appareil est utilisé à proximité d'enfants, une surveillance étroite doit être exercée.
- Éteignez l'appareil et débranchez-le avant de le laisser sans surveillance et avant de changer, nettoyer ou inspecter les pièces de l'appareil.
- Lorsqu'il n'est pas utilisé, l'appareil doit être rangé à un endroit sec. Les enfants ne doivent pas avoir accès aux appareils rangés.

Sécurité électrique

Avant d'utiliser l'appareil, vérifiez que la tension secteur correspond à celle de la plaque signalétique.



Ce produit doit être relié à la terre. Vérifiez toujours que la tension secteur correspond à celle de la plaque signalétique.

- Les fiches de l'appareil doivent correspondre à la prise secteur. Ne modifiez jamais la prise, de quelque manière que ce soit.
- N'utilisez pas d'adaptateurs sur la prise des appareils reliés à la terre (classe 1). L'utilisation de prises non modifiées et de prises murales correspondantes réduira le risque d'électrocution.
- Pour éviter le risque d'électrocution, ne plongez pas le cordon, la prise ou le groupe moteur dans l'eau ou d'autres liquides.

Rallonges électriques et produit de classe 1

- Vous devez utiliser un câble à 3 conducteurs car l'appareil est doté de mise à la terre et est de construction de classe 1.
- Vous pouvez utiliser jusqu'à 30 m (100 pi) de câble sans perte de puissance.
- Si le cordon d'alimentation est abîmé, il doit être remplacé par le fabricant ou un Centre de service agréé BLACK+DECKER afin d'éviter tout danger.

Sécurité d'autrui

- Cet appareil n'est pas destiné à être utilisé par des personnes (y compris les enfants) présentant des capacités physiques, sensorielles ou mentales réduites, ou sans expérience, ni connaissances, à moins qu'elles soient surveillées ou qu'elles aient été instruites à l'utilisation de l'appareil par une personne responsable de leur sécurité.

Étiquettes sur l'appareil

Les pictogrammes suivants ainsi que le code de date apparaissent sur l'appareil :



Avertissement ! Surface chaude.

Caractéristiques

1. Panneau de commande
2. Arbre de plateau tournant
3. Anneau pour plateau tournant
4. Plateau en verre
5. Vitre d'observation
6. Porte
7. Système de verrouillage de sécurité

Déballage

- Retirez tout l'emballage de l'appareil.
- Après le déballage, inspectez le four à la recherche de dommages éventuels, tels que : porte mal alignée ou endommagée, joints d'étanchéité endommagés, entailles ou trous dans la vitre et l'écran de la porte et entailles à l'intérieur du four. Si vous détectez l'un de ces problèmes, N'UTILISEZ PAS le four.

Montage

Avertissement ! Avant le montage de l'appareil, assurez-vous qu'il est éteint et débranché.

- Placez l'appareil sur une surface plate et homogène.
- Ouvrez la porte (6) et placez l'arbre du plateau tournant (2) dans le trou, à la base de la cavité du micro-ondes.
- Placez l'anneau pour plateau tournant (3) dans les sillons de la base.
- Alignez le plateau en verre (4) au-dessus de l'anneau (3).
- Raccordez l'appareil à une prise d'alimentation électrique appropriée.

Mode d'emploi

- Pour configurer la puissance de cuisson, tournez le bouton de puissance sur le niveau souhaité.
- Pour définir le temps de cuisson, tournez le bouton du minuteur sur la durée indiquée par votre guide de cuisine.
- Le four à micro-ondes commencera la cuisson dès que la puissance et la durée seront définis.
- Une fois la durée écoulée, un "ding" retentira pour indiquer l'arrêt de l'appareil.
- En cas de non-utilisation de l'unité, placez toujours le minuteur sur la position 0.

⚡ PUISSANCE

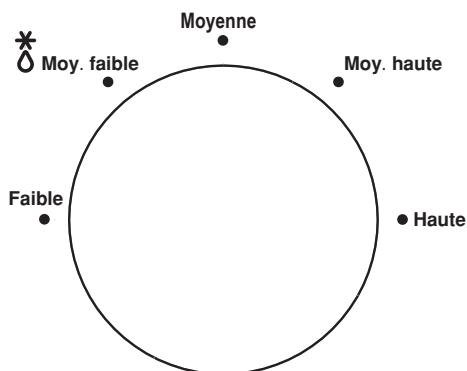

🕒 MINUTEUR DÉCONGÉLATION(kg)

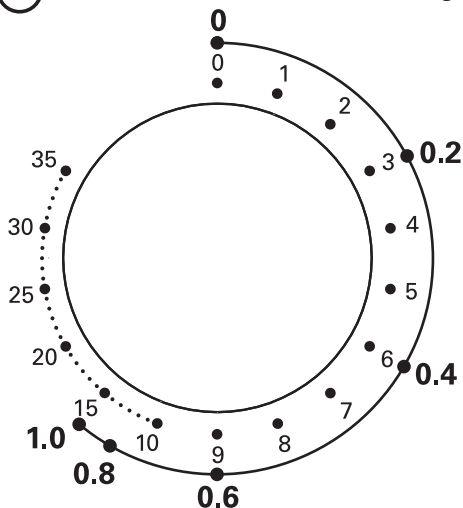

Fonction/Puissance	Résultat	Application
Faible	17 % micro	Ramollir de la glace
Moy. faible (décongélation)	33% micro	Soupe, ragoût, ramollir du beurre ou décongeler
Moyenne	55% micro	Ragoût, poisson
Moy. haute	77% micro	Riz, poisson, poulet, viande hachée
Haute	100% micro	Réchauffer, lait, faire bouillir de l'eau, légumes, boissons

Note : Lorsque vous retirez les aliments du four, vérifiez qu'il est éteint en tournant le minuteur sur 0 (zéro). Si vous ne le faites pas et que le micro-ondes tourne à vide, cela peut engendrer une surchauffe et un endommagement du magnétron.

Dépannage

Problème	Cause possible	Solution
Le four à micro-ondes interfère avec la réception de la télévision.	La réception radio et T.V est susceptible d'être dégradée par l'utilisation du four. Cette situation est similaire à l'interférence de petits appareils électriques, tels que les mixeurs, aspirateurs et ventilateurs électriques.	C'est normal.
La luminosité du four diminue.	En cas de cuisson à faible puissance, la lumière du four est susceptible de diminuer.	C'est normal.
De la vapeur s'accumule sur la porte et de l'air chaud s'échappe des bouches d'aération.	La cuisson des aliments peut dégager de la vapeur. Elle s'échappe en majorité par les bouches d'aération mais il est possible qu'une partie s'accumule sur des surfaces froides, comme la porte du four.	C'est normal.
Le four ne démarre pas.	Le câble d'alimentation n'est pas connecté correctement. Un fusible a grillé. Problème de prise.	Débranchez le câble d'alimentation. Attendez 10 secondes et rebranchez-le. Remplacez le fusible et réinitialisez le disjoncteur. Testez la prise avec un autre appareil électrique.
Le four ne chauffe pas.	La porte n'est pas fermée correctement.	Fermez la porte correctement.
Le plateau tournant en verre fait du bruit lorsque le micro-ondes est en marche.	De la saleté s'est accumulée sur les roues du support du plateau tournant.	Reportez-vous à la section Nettoyage et entretien, relative au nettoyage des pièces.

Matériaux pouvant être utilisés dans le four à micro-ondes

Ustensile	Remarques
Papier aluminium.	Recouvrement uniquement. Il est possible d'utiliser de petits morceaux pour recouvrir des tranches fines de viande ou de volaille, pour empêcher qu'elles ne soient trop cuites. Si le papier est trop proche des parois du four, un arc électrique se crée. Le papier aluminium doit se situer à au moins 2,5 cm des parois.
Plat brunisseur.	Respectez les instructions du fabricant. Le bas du plat brunisseur doit se trouver à au moins 5 mm au-dessus du plateau tournant. Une mauvaise utilisation peut provoquer une rupture du plateau tournant.
Vaisselle	Vaisselle pouvant aller au micro-ondes uniquement. Respectez les instructions du fabricant. N'utilisez pas des plats craquelés ou ébréchés.
Bocaux en verre.	Retirez toujours le couvercle. Utilisez-les uniquement pour chauffer les aliments afin qu'ils soient tout juste chauds. La plupart des bocaux ne sont pas résistants à la chaleur et sont susceptibles de casser.
Verrerie.	Verrerie résistante à la chaleur des fours uniquement. Vérifiez qu'elle ne contient aucune bordure métallique. N'utilisez pas des plats craquelés ou ébréchés.

Ustensile	Remarques
Sacs de cuisson au four.	Respectez les instructions du fabricant. Ne les fermez pas avec des attaches en métal. Percez des fentes pour permettre à la vapeur de s'échapper.
Assiettes et verres en papier	À utiliser pour le chauffage/la cuisson rapides uniquement. Ne laissez pas le four sans surveillance pendant la cuisson.
Serviettes en papier.	À utiliser pour recouvrir les aliments à réchauffer et absorber la graisse. Utilisez-les pour une cuisson à court terme uniquement et ne détournez pas le regard.
Papier parchemin	À utiliser pour recouvrir les aliments afin d'éviter l'éclaboussement, ou en papillote pour une cuisson à la vapeur.
Plastique	Plastique pouvant aller au micro-ondes uniquement. Respectez les instructions du fabricant. Doit être libellé comme pouvant aller au micro-ondes. Certains conteneurs en plastique se ramollissent au cours du chauffage des aliments. Les sachets de cuisson et les sachets en plastique hermétiques doivent être percés de fentes ou de trous, ou encore vidés, selon les instructions sur l'emballage.
Film alimentaire	Film pouvant aller au micro-ondes uniquement. À utiliser pour recouvrir les aliments afin de retenir l'humidité. Ne laissez pas le film entrer en contact avec les aliments.
Thermomètres	Thermomètres pouvant aller au micro-ondes uniquement.

Matériaux à éviter dans le four à micro-ondes

Ustensile	Remarques
Plateau en aluminium.	Susceptible d'entraîner la création d'un arc électrique. Transférez les aliments dans un plat qui peut aller au micro-ondes.
Carton d'emballage des aliments avec des poignées en métal.	Susceptible d'entraîner la création d'un arc électrique. Transférez les aliments dans un plat qui peut aller au micro-ondes.
Ustensiles en métal ou bordés de métal.	Le métal sert de bouclier qui empêche l'énergie d'atteindre les aliments. Les bordures en métal sont susceptibles d'entraîner la création d'un arc électrique.
Attaches torsadées en métal.	Susceptibles d'entraîner la création d'un arc électrique.
Sachets en papier.	Susceptibles de provoquer un incendie dans le four.
Mousse plastique.	En cas d'exposition à des températures élevées, la mousse plastique peut fondre ou contaminer les aliments à l'intérieur.
Bois.	Dans le micro-ondes, le bois sèche et peut se fendre ou se craqueler.

Nettoyage et entretien & stockage

Avertissement ! Avant le nettoyage et l'entretien, éteignez l'appareil et débranchez la prise.

Avertissement ! Ne plongez pas l'appareil ou le cordon ou la fiche dans l'eau ou tout autre liquide.

- Nettoyez la cavité du four après utilisation avec un chiffon légèrement humide.
- Nettoyez les accessoires normalement, avec de l'eau savonneuse.
- Lorsqu'ils sont sales, nettoyez le cadre de la porte, les joints et les pièces alentour avec soin.
- N'utilisez pas de produits nettoyants abrasifs ou de racloirs en métal pour nettoyer la porte, ces outils étant susceptibles d'égratigner la surface, ce qui peut détériorer le verre.

- Ne nettoyez pas l'appareil à l'aide de solvants ou autres produits corrosifs, ou encore de vapeur.
- Conseil de nettoyage. Pour faciliter le nettoyage des parois intérieures du four, susceptibles d'entrer en contact avec la nourriture : Placez la moitié d'un citron dans un bol, ajoutez 300 ml d'eau et chauffez pendant 10 minutes au micro-ondes, à puissance maximale. Essayez le four à l'aide d'un chiffon sec et doux.

Changement de la prise

- Si vous devez remplacer la prise d'alimentation secteur : jetez l'ancienne prise en toute sécurité.
- Connectez le fil marron à la borne sous tension de la nouvelle prise.
- Connectez le fil bleu à la borne neutre.
- Si le produit est de classe I (relié à la terre), connectez le fil vert/jaune à la borne de terre.

Avertissement ! Si votre appareil est un produit de classe II avec double isolation (seulement 2 fils dans le jeu de cordon), aucun raccordement à la borne de terre n'est nécessaire.

Suivez les consignes d'installation fournies avec les prises de bonne qualité.

Tout fusible de rechange doit avoir les mêmes caractéristiques nominales que le fusible d'origine fourni avec le produit.

Protection de l'environnement



Collecte séparée. Ce produit ne doit pas être jeté avec les déchets domestiques normaux.

Si vous décidez de remplacer ce produit Black & Decker, ou si vous n'en avez plus l'utilité, ne le jetez pas avec vos déchets domestiques. Rendez-le disponible pour une collecte séparée.

- Black+Decker fournit un dispositif permettant de collecter et de recycler les produits Black & Decker lorsqu'ils ont atteint la fin de leur cycle de vie. Pour pouvoir profiter de ce service, veuillez retourner votre produit à un réparateur agréé qui se chargera de le collecter pour nous.
- Pour connaître l'adresse du réparateur agréé le plus proche de chez vous, contactez le bureau Black & Decker à l'adresse indiquée dans ce manuel. Vous pourrez aussi trouver une liste des réparateurs agréés de Black & Decker et de plus amples détails sur notre service après-vente sur le site Internet à l'adresse suivante : www.2helpU.com

Caractéristiques techniques

		MZ201P
Tension nominale	V _{CA}	230 ~ 50 Hz
Puissance d'entrée nominale (micro-ondes)	W	1050
Puissance de sortie nominale (micro-ondes)	W	700
Capacité du four	L	20
Diamètre du plateau tournant	mm	Ø255
Dimensions extérieures	mm	440/358,5x259
Poids net	kg	Environ 10,05

Garantie

Black+Decker est confiant dans la qualité de ses produits et vous offre une garantie très étendue.

Ce certificat de garantie est un document supplémentaire et ne peut en aucun cas se substituer à vos droits légaux.

La garantie est valable sur tout le territoire des Etats Membres de l'Union Européenne et de la Zone de Libre Echange Européenne.

Si un produit Black+Decker s'avère défectueux en raison de matériaux en mauvaises conditions, d'une erreur humaine, ou d'un manque de conformité dans les 24 mois suivant la date d'achat, Black+Decker garantit le remplacement des pièces défectueuses, la réparation des produits usés ou cassés ou remplace ces produits à la convenance du client, sauf dans les circonstances suivantes :

- Le produit a été utilisé dans un but commercial, professionnel, ou a été loué.
- Le produit a été mal utilisé ou avec négligence.
- Le produit a subi des dommages à cause d'objets étrangers, de substances ou à cause d'accidents.
- Des réparations ont été tentées par des techniciens ne faisant pas partie du service technique de Black & Decker.

Pour avoir recours à la garantie, il est nécessaire de fournir une preuve d'achat au vendeur ou à un réparateur agréé. Pour connaître l'adresse du réparateur agréé le plus proche de chez vous, contactez le bureau Black+Decker à l'adresse indiquée dans ce manuel.

Vous pourrez aussi trouver une liste des réparateurs agréés de Black+Decker et de plus amples détails sur notre service après-vente sur le site Internet à l'adresse suivante : www.2helpU.com

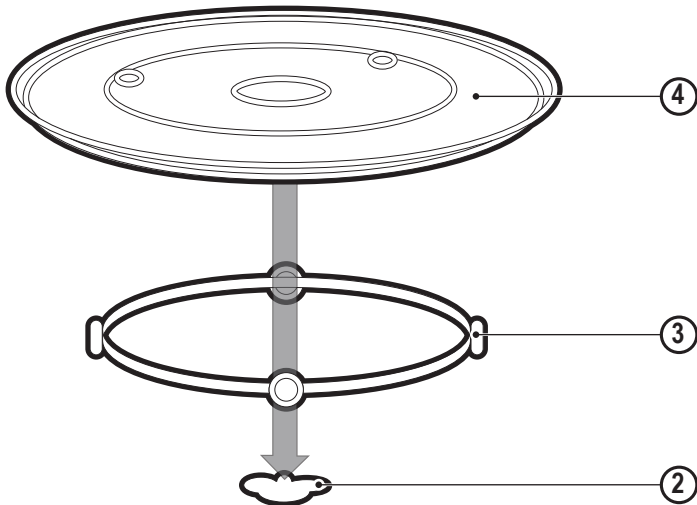
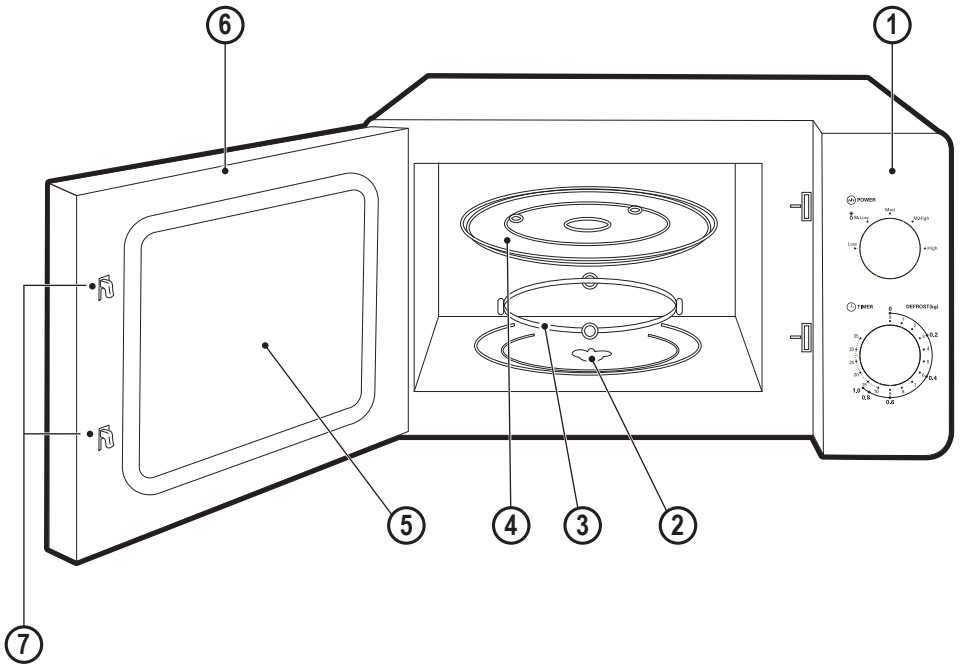

Uso previsto

O forno de Microondas BLACK+DECKER MZ2010P foi concebido para aquecer alimentos e bebidas aptos para a utilização com radiação eletromagnética.

Antes de cozinhar, verifique sempre se os ingredientes são adequados.

Este produto está destinado apenas para a utilização pelo consumidor.

Obrigado por escolher a BLACK+DECKER. Esperamos que aprecie a utilização deste produto durante muitos anos.

Apenas para utilização doméstica no interior.

Este aparelho não deve ser utilizado em:

- Áreas de cozinha de empregados em lojas, escritórios e outros ambientes de trabalho;
- Casas Rurais;
- Para clientes em hotéis, motéis e outros ambientes de tipo residencial;
- Ambientes do tipo alojamento e pequeno-almoço ou outros ambientes não domésticos.

Instruções de segurança



Aviso! Leia todos os avisos de segurança e todas as instruções. A não observância dos avisos e instruções listados abaixo podem resultar em choque elétrico, incêndio e/ou lesão grave.

- Leia este manual inteiro atentamente antes de utilizar o aparelho.
- O uso previsto está descrito neste manual. A utilização de qualquer acessório ou a realização de qualquer operação com este aparelho que não seja a recomendada neste manual de instruções pode representar um risco de lesão pessoal.

Aviso! Quando utilizar aparelhos elétricos, as advertências básicas de segurança, incluindo estas instruções, deverão ser sempre respeitadas para reduzir o risco de incêndio, choque elétrico e lesões pessoais e danos materiais.

- O uso previsto está descrito neste manual. A utilização de qualquer acessório ou a realização de qualquer operação com este aparelho que não seja a recomendada neste manual de instruções pode representar um risco de lesão pessoal.
- Guarde este manual para referência futura.

Instruções de segurança importantes. Leia com atenção e guarde para futura referência

Aviso! Se as vedações da porta ou a porta estiverem danificadas, o forno não deve ser utilizado até ter sido reparado por uma pessoa qualificada.

Aviso! É perigoso que uma pessoa que não seja a qualificada realize qualquer operação de manutenção ou reparação, que envolva a remoção da tampa que protege contra a exposição à energia do microondas.

Precauções para evitar uma possível exposição à energia excessiva do microondas

- Não tente utilizar este forno com a porta aberta, pois isso pode resultar em exposição nociva à energia do microondas. É importante não quebrar ou forçar os bloqueios de segurança.
- Não coloque nenhum objeto entre a parte frontal do forno e a porta, nem deixe que se acumulem resíduos nas superfícies de vedação.

Aviso! Se as vedações da porta ou a porta estiverem danificadas, o forno não deve ser utilizado até ter sido reparado por uma pessoa qualificada.

- Se o aparelho não for mantido em bom estado de limpeza, a sua superfície pode ser degradada e afetar a vida útil do aparelho e levar a uma situação perigosa.

Aviso! Líquidos e outros alimentos não devem ser aquecidos em recipientes fechados, pois podem explodir.

- Cuidado para não queimar os alimentos.
- Não utilize a cavidade do forno para armazenamento.
- Não guarde itens, tais como pão, bolos, etc. no interior do forno.
- Retire fios, laços e pegas de metal do recipiente/sacos de papel ou plástico antes de colocá-los no forno.
- Instale ou coloque este forno apenas de acordo com as instruções de instalação fornecidas
- Não são permitidos os recipientes metálicos para alimentos e bebidas durante a cozedura no microondas.
- O forno de microondas está destinado para aquecimento de alimentos e bebidas. A secagem de alimentos ou roupas e aquecimento de almofadas de aquecimento, chinelos, esponjas, pano húmido e similares podem levar a risco de lesão, ignição ou incêndio.
- Se for constatado fumo, pare ou desligue o aparelho e mantenha a porta fechada, a fim de sufocar as chamas.
- Este forno de microondas é uma unidade independente e não deve ser embutido ou colocado em um armário.
- O forno deve ter fluxo de ar suficiente. Para garantir uma boa ventilação, é necessária uma diferença de 10 centímetros na parte de trás, 15 centímetros em um lado, 30 centímetros do outro lado e 30 centímetros acima.
- O produto não deve ser instalado mais alto que 900 milímetros do nível do chão.
- Utilize apenas utensílios adequados para serem utilizados em fornos de microondas.
- Nunca deixe utensílios de metal no microondas.
- Quando aqueça alimentos em recipientes de plástico ou de papel, fique atento ao forno devido à possibilidade de ignição.
- O aquecimento de bebidas no microondas pode resultar em ebulição eruptiva retardada, portanto é preciso ter cuidado ao manusear o recipiente.

- O conteúdo de biberões e bôios de comida para bebê deve ser mexido ou agitado e a temperatura verificada antes do consumo, para evitar queimaduras.
- Ovos em casca e os ovos cozidos inteiros não devem ser aquecidos em fornos de microondas, uma vez que podem explodir, mesmo depois da conclusão do aquecimento por microondas.
- O forno deve ser limpo regularmente e todos os depósitos de alimentos removidos.
- A não manutenção do forno em boas condições de limpeza pode levar à deterioração da superfície que podem afetar negativamente a vida útil do aparelho e resultar numa possível situação perigosa.
- Para se proteger contra o risco de choque elétrico, NÃO MERGULHE o aparelho, o cabo ou a ficha em água ou outros líquidos.
- O aparelho não se destina a ser operado através de um temporizador externo ou sistema de controle remoto separado.
- As partes acessíveis podem aquecer durante a utilização. As crianças devem ser mantidas afastadas.
- Não deve ser utilizada limpeza a vapor
- O aparelho aquece durante a utilização. De ter cuidado para evitar tocar nos elementos de aquecimento dentro do forno.
- Utilize apenas o teste de temperatura recomendado para este forno.
- Aviso: O aparelho e suas partes acessíveis aquecem durante a utilização. Tenha cuidado para evitar tocar nos elementos de aquecimento. Crianças com menos de 8 anos de idade devem ser mantidas afastadas a menos que estejam continuamente supervisionadas.
- O forno de microondas deve ser operado com a porta decorativa aberta (para fornos com uma porta decorativa.)
- A superfície traseira do aparelho deve ser colocada contra uma parede.
- O forno de microondas não deve ser colocado num armário.
- Não retire os pés deste produto.
- Não cozinhe alimentos diretamente sobre o prato de vidro. Utilize sempre uma tigela ou outro recipiente que seja adequado para a utilização num forno de microondas.
- Centro de Assistência Autorizado perto de si, para ser reparado.
- O uso de acessórios ou peças não recomendados ou vendidos por este fabricante do aparelho pode resultar em incêndio, choque elétrico ou lesões.
- Não deixe o cabo ficar pendurado da orla de uma mesa ou da bancada, nem tocar em superfícies quentes.
- Evite tocar em superfícies quentes, usando as pegas e botões.
- Não faça funcionar nem coloque qualquer peça deste aparelho sobre superfícies quentes ou perto delas (tal como um queimador de gás ou elétrico, ou num forno aquecido) ou de qualquer aparelho que gere vapor.
- Não force o cabo. Nunca transporte o aparelho segurando pelo cabo ou puxando-o para retirar da tomada de parede; em vez disso, agarre a ficha e puxe para desligar.
- Ao usar um cabo de extensão com o seu aparelho, certifique-se de que o cabo de extensão tem os fios e a classificação correta para a respetiva utilização.
- O forno de microondas deve ser colocado sobre uma superfície plana e estável e que possa suportar o peso do aparelho e dos alimentos que venham a ser cozidos dentro.
- Não coloque qualquer objeto na parte superior do forno.
- Não coloque o forno onde o calor, humidade ou alta humidade são gerados, ou perto de materiais combustíveis.
- Não utilize o forno microondas sem o prato de vidro e o suporte rotativo em suas posições corretas.
- Certifique-se de que o cabo de alimentação não apresenta defeito e não está colocado sob o forno de microondas ou sobre superfícies quentes ou cortantes.
- A tomada elétrica na qual o forno está conectado deve ser de fácil acesso para que possa ser desligado facilmente, se necessário.
- Não utilize o aparelho quando estiver vazio, isso pode danificar o forno.
- Não utilize o forno como forma de armazenamento.
- Os alimentos revestidos por uma membrana, tal como gema de ovo, batatas, fígado de galinha, etc, devem ser perfurados várias vezes com um garfo antes de cozinhar.
- Não utilize recipientes de metal ou pratos com pegadas de metal.
- Nunca coloque uma peça com guarnição de metal dentro de um forno de microondas.
- Remova sempre os fios de arame de todos os alimentos antes de utilizar o forno de microondas.
- Alguns plásticos não são adequados para serem utilizados num forno de microondas. Verifique sempre se uma peça é adequada antes de ser utilizada.
- Não cozinhe em um recipiente com uma abertura restrita, pois podem explodir quando aquecidas num forno de microondas.

Utilização do aparelho

- Não utilize um aparelho com um cabo ou ficha danificado, ou após mau funcionamento do aparelho, ou se caiu ou ficou danificado de qualquer modo. Leve o aparelho completo ao seu serviço autorizado mais próximo para exame, reparação elétrica, reparação mecânica ou ajustes para evitar qualquer perigo.
- Não tente reparar o aparelho; em vez disso, leve-o ao Centro de Assistência da Black + Decker ou a um

- Não devem ser utilizados termómetros convencionais para carnes ou doces no forno. Utilize somente termómetros que são feitos especificamente para microondas.
- Os utensílios para microondas devem ser utilizados de acordo com as instruções do fabricante.
- Não tente fritar alimentos neste forno.
- Os fornos de microondas aquecem a comida no recipiente e não o próprio recipiente. É necessário verificar sempre a temperatura dos alimentos para garantir que estão preparados corretamente.
- Agite sempre os alimentos para distribuir uniformemente o calor e deixe que repose durante alguns minutos antes do consumo.
- Os recipientes utilizados para cozinhar podem tornar-se quentes por causa do calor transferido da comida aquecida. Utilize sempre luvas de forno ao remover as peças do forno.
- Se o vapor se acumula dentro ou do lado de fora da porta do forno, limpe com um pano macio. Isto pode ocorrer quando o forno de microondas é operado sob condições de alta humidade e não é indicado o mau funcionamento da unidade.
- Não utilize o aparelho no exterior.
- Não opere o aparelho se tiver as mãos molhadas. Não opere o aparelho se estiver descalço.
- Se o cabo de alimentação for danificado durante a utilização, desligue o aparelho da rede eléctrica imediatamente. Não toque no cabo de alimentação antes de desligá-lo da rede eléctrica.
- Desligue o aparelho da rede eléctrica quando não o estiver a utilizar e antes de limpar.

Segurança de terceiros

- Este aparelho não pode ser utilizado por pessoas (incluindo crianças) com capacidades físicas, sensoriais ou psíquicas diminuídas ou com falta de experiência e conhecimentos, a não ser que se encontrem sob vigilância ou a utilização segura do aparelho lhes tenha sido ensinada por uma pessoa responsável da sua segurança.
- As crianças devem ser supervisionadas para garantir que não brincam com o aparelho.
- Não permita que crianças ou pessoas que não tenham lido estas instruções utilizem o aparelho.
- Não permita que crianças ou animais se aproximem da área de trabalho ou toquem o aparelho ou o cabo de alimentação.
- É necessário supervisionar de perto quando o aparelho for utilizado perto de crianças.
- Desligue e retire a ficha da tomada antes de deixar o aparelho sem vigilância e antes de trocar, limpar ou inspecionar qualquer peça do aparelho.

- Quando não estiver em uso, o aparelho deve ser armazenado em local seco. As crianças não devem ter acesso a eletrodomésticos guardados.

Segurança eléctrica

Antes de utilizar, verifique sempre se a tensão principal corresponde à tensão que figura na chapa de características.



O produto deve ser ligado à terra. Verifique sempre se a tensão eléctrica corresponde à tensão que figura na chapa de características

- As fichas do aparelho devem corresponder à tomada. Nunca, de forma alguma, modifique uma ficha.
- Não utilize quaisquer adaptadores de tomadas com aparelhos ligados à terra (Classe 1). Tomadas não modificadas e fichas certas irão reduzir o risco de choques eléctricos.
- Para evitar riscos de choque eléctrico, não mergulhe o cabo, ficha ou unidade do motor em água ou outro líquido.

Cabos de extensão e produto classe 1

- Deve ser utilizado um cabo de 3 núcleos, pois a sua ferramenta está ligada à terra e de construção classe 1.
- Pode ser utilizado até 30 m (100 pés) sem perda de potência.
- Se o cabo de alimentação estiver danificado, deverá ser substituído pelo fabricante ou por um Centro de Serviços da BLACK+DECKER autorizado, para evitar possíveis riscos.

Etiquetas no aparelho

Os seguintes pictogramas juntamente com o código da data são apresentados no aparelho.



Aviso! Superfície quente.

Funcionalidades

1. Painel de controlo
2. Eixo do prato rotativo
3. Anel de rolete do prato rotativo
4. Prato de vidro
5. Janela de observação
6. Montagem da porta
7. Sistema de bloqueio de segurança

Desembalagem

- Remova todas as embalagens do aparelho.

- Inspeção o forno depois de desembalar para verificar quaisquer danos, como uma porta desalinhada ou danificada, vedação da porta, amassados ou furos na janela da porta e ecrã, e quaisquer amassados na cavidade. NÃO utilize o forno caso note algum desses danos.

Montagem

Aviso! Antes da montagem, certifique-se de que o aparelho esteja desligado e separado da alimentação elétrica.

- Coloque o aparelho sobre uma superfície plana e firme.
- Abra a porta (6) e coloque o eixo do prato rotativo (2) no orifício na base da cavidade.
- Coloque o anel de rolete do prato rotativo (3) nas ranhuras no interior da cavidade.
- Alinhe o prato de vidro (4) na parte superior do anel de rolete do prato rotativo (3).
- Ligue o aparelho a uma fonte de alimentação elétrica adequada.

Utilização

- Para definir a potência de cozedura, vire o botão de potência para o nível desejado.
- Para definir o tempo de cozedura, vire o botão do temporizador para o tempo indicado pelo seu receituário de alimentos.
- Após definir o nível de potência e tempo, o forno de microondas iniciará a cozedura automaticamente.
- Quando o tempo de cozedura estiver terminado a unidade irá "Avisar" que para.
- Se não estiver a utilizar o aparelho, deixe sempre o temporizador na posição "0".

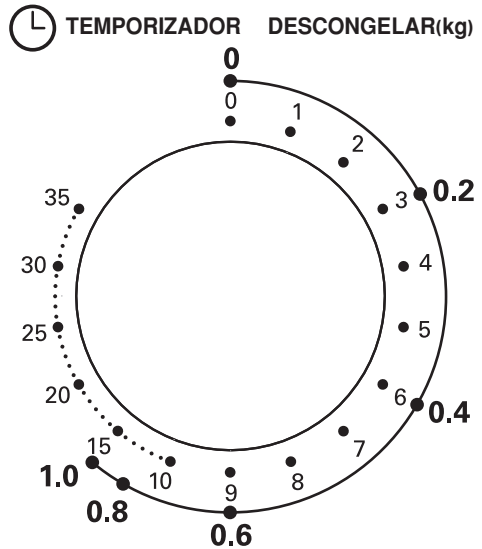

Função/Potência	Saída	Aplicação
Baixa	17% micro	Amolecer sorvete
Méd. Baixa (descongelar)	33% micro	Sopa, guisado, amolecer manteiga ou descongelar
Méd.	55% micro	Guisado, peixe
Méd. Alta	77% micro	Arroz, peixe, frango, carne moída
Alta	100% micro	Reaquecimento, leite, ferver água, legumes, bebidas

Informação: Quando retirar o alimento do forno, certifique-se de que o forno está desligado rodando o interruptor do temporizador para 0 (zero), de não fazê-lo, e utilizar o forno de microondas sem comida, pode resultar em superaquecimento e danos ao magnetron.

Resoluções de problemas

Problema	Possíveis causas	Solução
O forno de microondas interfere com a recepção da TV.	A receção de rádio e TV pode ser interferida durante a utilização do forno. Isto é semelhante à interferência de pequenos eletrodomésticos, como misturadores, aspiradores e ventiladores elétricos.	Isto é normal.
Luz do forno fraca.	A cozedura no microondas a baixa potência pode tornar a luz do forno fraca.	Isto é normal.

POTÊNCIA

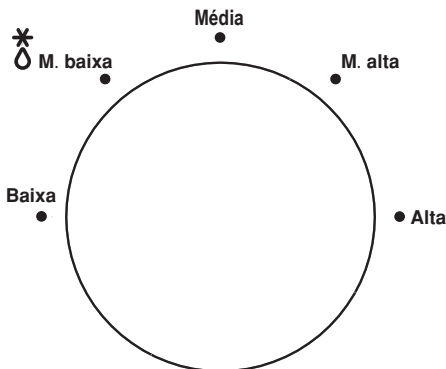

O vapor acumula-se na porta, o ar quente escapa pelas aberturas.	Durante a cozedura, pode escapar vapor dos alimentos. A maioria vai escapar através das aberturas, mas alguns podem se acumular em lugares frios como a porta do forno.	Isto é normal.
O forno não inicia.	O fio de alimentação não está conectado corretamente. O fusível está queimado. Problemas com tomada.	Desligue o fio de alimentação. Em seguida, ligue-o novamente após 10 segundos. Substitua o fusível e reinicie o disjuntor. Teste a tomada com outro aparelho elétrico.
O forno não aquece.	A porta está mal fechada	Feche a porta corretamente
O prato rotativo de vidro faz barulho quando o microondas está a ser utilizado.	Há sujidade acumulada nos rolos do prato rotativo	Consulte a secção "Limpeza e manutenção" para a limpeza das peças.

Materiais que devem ser evitados no forno microondas

Utensílio	Observações
Bandeja de alumínio.	Pode causar faíscas. Transferir alimento no prato para microondas.
Embalagem de alimentos com pega de metal.	Pode causar faíscas. Transferir alimento no prato para microondas.
Utensílios de metal ou de corte de metal.	Metal protege os alimentos da energia de microondas. Corte de metal pode provocar faísca.
Fitas de metal.	Podem provocar faíscas e causar um incêndio no forno.
Sacos de papel.	Podem provocar incêndio no forno.
Espuma de plástico.	A espuma de plástico pode derreter ou contaminar os alimentos no interior, quando exposto a temperaturas elevadas.
Madeira.	A madeira vai secar quando utilizada no forno de microondas e pode rachar ou quebrar.

Materiais que podem ser utilizados no forno de microondas

Utensílio	Observações
Folha de alumínio.	Apenas como proteção Pequenas peças lisas podem ser utilizadas para cobrir as partes mais finas de carne ou de aves para evitar que se queimem. Se a folha estiver muito próxima às paredes do forno pode provocar faíscas. A folha deve estar pelo menos 1 polegada (2,5 cm) de distância das paredes do forno
Prato de dourar.	Siga as instruções do fabricante. A parte inferior do prato de dourar deve ser pelo menos de 3/16 polegadas (5 mm) acima do prato rotativo. A utilização incorreta do prato rotativo pode causar a quebra.
Loiça.	Apenas apta para microondas. Siga as instruções do fabricante. Não utilize pratos rachados ou lascados.
Jarras de vidro.	Retire sempre a tampa. Utilize apenas para aquecer alimentos até ficar quente. A maioria das jarras de vidro não é resistente ao calor e podem quebrar.
Copos.	Apenas copos resistentes ao calor do forno. Certifique-se de que não há quarnição metálica. Não utilize pratos rachados ou lascados.
Sacos de cozedura no forno.	Siga as instruções do fabricante. Não feche com laço de metal. Faça cortes para permitir que o vapor escape.
Pratos e copos de papel	Utilize apenas para o curto tempo de cozedura/ aquecimento. Não deixe o forno sem vigilância durante o cozimento.
Toalhas de papel	Utilize para cobrir os alimentos para o reaquecimento e para absorver gordura. Utilize com supervisão por apenas um curto tempo de cozedura.
Papel manteiga	Utilize como uma tampa para evitar respingos ou um envoltório para cozinhar.
Plástico	Apenas apto para microondas. Siga as instruções do fabricante. Deve estar rotulado como "apto para microondas". Alguns recipientes de plástico amolecem quando o alimento aquece dentro. Os "sacos de ebulição" e sacos plásticos bem fechados devem ser cortados, perfurados ou ventilados conforme indicado na embalagem.
Filme plástico	Apenas apto para microondas. Utilize para cobrir alimentos durante a cozedura para reter a humidade. Não permita que o filme plástico toque a comida
Termómetros	Apenas apto para microondas.

Limpeza e manutenção e armazenagem

Aviso! Antes da limpeza e manutenção, desligue a alimentação do aparelho e retire a ficha da tomada.

Aviso! Não mergulhe o aparelho ou o conjunto do cabo ou a ficha em água ou qualquer outro líquido.

- Limpe a cavidade do forno depois de utilizar com um pano ligeiramente húmido.
- Limpe os acessórios da forma habitual com água e sabão.
- A estrutura e vedação da porta e as peças próximas devem ser cuidadosamente limpos com um pano húmido quando estiverem sujos.
- Não utilize produtos de limpeza abrasivos ou esfregões metálicos para limpar o vidro da porta do forno, pois podem riscar a superfície, o que resultaria em quebra do vidro.
- Não utilize solventes ou outros produtos químicos ou vapores corrosivos para limpar o aparelho.
- Dica de limpeza! Para facilitar a limpeza das paredes da cavidade dos resquícios da cozedura de alimentos: Coloque metade de um limão em uma tigela, adicione 300 ml (1/2 litro) de água e calor em 100% de potência de microondas por 10 minutos. Enxugue o forno com um pano macio e seco.

Substituição da ficha principal

- Se a ficha de alimentação necessita ser substituída: elimine a ficha velha de forma segura.
- Ligue o fio castanho ao terminal positivo da nova ficha.
- Una o fio azul ao terminal neutro.
- Se o produto for da classe I (com terra), una o fio verde/amarelo ao terminal de terra.

Aviso! Se o seu aparelho for da classe II com isolamento duplo (apenas 2 fios no conjunto de cabos), não se faz a ligação à terra.

Siga as instruções de montagem fornecidas usando fichas de boa qualidade.

Qualquer fusível de substituição deve ser da mesma classificação que o fusível original fornecido com o produto.

Proteção do ambiente



Recolha separada. Este produto não deve ser eliminado com o lixo doméstico.

Se considerar que o seu produto da Black+Decker necessita ser substituído ou se já não lhe for útil, não o elimine com outros lixos domésticos. Leve-o para ser reciclado.

- A Black+Decker proporciona um local para reciclar produtos Black+Decker quando atingirem o final da sua vida útil. Este serviço é gratuito. Para aproveitar este serviço, devolva o produto a qualquer agente de reparação autorizado que o reciclará por nós.
- Informe-se sobre a localização do agente de reparação autorizado mais próximo a si entrando em contacto com uma filial da Black+Decker na morada indicada neste manual. De forma alternativa, uma lista de agentes de reparação autorizados da Black+Decker e os pormenores completos do nosso serviço de atendimento pós-venda estão disponíveis na Internet em: www.2helpU.com.

- O produto for utilizado para fins comerciais, profissionais ou de aluguer;
- O produto for sujeito a má utilização ou negligência;
- O produto tiver sido danificado por objetos, substâncias ou acidentes estranhos;
- Forem tentadas reparações por pessoas que não os agentes reparadores autorizados ou o pessoal da assistência técnica da Black+Decker .

Para reclamar a garantia, terá de apresentar o comprovativo da compra ao vendedor ou agente reparador autorizado.

Pode verificar a localização do agente reparador mais próximo, contactando os escritórios locais Black+Decker através do endereço indicado neste manual.

Como alternativa, está disponível na Internet uma lista de agentes reparadores Black+Decker, dados completos do serviço de pós-venda e contactos em: www.2helpU.com.

Dados técnicos

		MZ201P
Tensão nominal	VCA	230 ~ 50Hz
Potência nominal de entrada (Microondas)	W	1050
Potência nominal de saída (Microondas)	W	700
Capacidade de forno	L	20
Diâmetro do prato rotativo	mm	Ø255
Dimensão externa	mm	440 x 358,5 x 259
Peso líquido	Kg	Aprox.10,05

Garantia

A Black+Decker acredita na qualidade dos seus produtos e oferece uma garantia excelente.

Esta declaração de garantia é um complemento aos seus direitos estatutários e não os compromete em caso algum.

A garantia é válida nos territórios dos Estados Membros da União Europeia e na Associação Europeia de Comércio Livre.

Se um produto Black+Decker se avariar devido a materiais com defeito, problemas de fabrico ou faltas de conformidade no período de 24 meses a partir da data de compra, a Black+Decker garante a substituição das peças avariadas, a reparação de produtos sujeitos a desgaste normal ou a substituição de tais produtos, no sentido de de minimizar o inconveniente causado ao cliente, salvo se:

- وأصف ٣٠٠ مل (٢/١ باينت) من المياه، وقم بتسخينه باستخدام طاقة الميكروويف بأكملها (١٠٠٪) لمدة ١٠ دقائق. نشف الفرن باستخدام قطعة قماش ناعمة وجافة.

استبدال قابس المصدر الكهربائي الرئيسي

- في حالة لزوم استخدام قابس مصدر كهربائي رئيسي جديد: تخلص بطريقة آمنة من القابس القديم.
- قم بتوصيل السلك البني للطرف الحي في القابس الجديد.
- صل سلك التوصيل البني اللون بالطرف الموصل بالتيار من القابس الجديد.
- إذا كان المنتج من الفئة ١ (مَوْرُضًا)، صل السلك الأخضر/ الأصفر بالطرف الأرضي.

تحذير! إذا كان الجهاز من الدرجة الثانية مزودًا بطبقتين عازلتين (لا يوجد داخل الكابل إلا طرفان اثنتان فقط)، لا يتم توصيل أي منهما بالطرف الأرضي.

اتبع تعليمات التركيب المرفقة مع القوايس عالية الجودة يجب أن يكون لأي مصهر مستبدل نفس مقنن المصهر الأصلي المرفق مع المنتج.

حماية البيئة

الجمع المنفصل. يلزم عدم التخلص من هذا المنتج مع القمامة المنزلية العادية.



إذا لزم في يوم من الأيام استبدال منتج بلاك أند ديكر الخاص بك، أو إذا لم تعد تستخدمه، فلا تتخلص منه مع القمامة المنزلية الأخرى، بل تأكد من إتاحة هذا المنتج للجمع المنفصل.

- توفر شركة بلاك أند ديكر مرفق لإعادة تدوير منتجات بلاك أند ديكر بمجرد وصولها إلى نهاية عمرها وعدم صلاحيتها للعمل. ويتم تقديم هذه الخدمة مجانًا. للاستفادة من هذه الخدمة، يرجى إعادة المنتج إلى أي وكيل صيانة معتمد والذي سوف يتولى بدوره جمع المنتجات نيابة عنا.
- يمكنك التعرف على موقع أقرب وكيل صيانة معتمد من خلال الاتصال على مكتب بلاك أند ديكر المحلي في العنوان الموضح في هذا الدليل. وبدلاً من ذلك، توجد قائمة بوكلاء الصيانة المعتمدين التابعين لشركة بلاك أند ديكر والتفاصيل الكاملة لخدمات ما بعد البيع ووسائل الاتصال الخاصة بنا على الإنترنت على الموقع الإلكتروني: www.2helpU.com

البيانات الفنية

MZ201P		
٢٣٠ ~ ٥٠ هرتز	فولت من التيار المتردد	الجهد الكهربائي المقدر
١٠٥٠	وات	طاقة الدخل المقدرة (الميكروويف)
٧٠٠	وات	طاقة الخرج المقدرة (الميكروويف)
٢٠	لتر	سعة الفرن
Ø٢٥٥	ملم	قطر القرص الدوار
٢٥٩ X ٣٥٨,٥٤٤٠ X	ملم	الأبعاد الخارجية
١٠,٥ تقريباً	كجم	الوزن الصافي

الضمان

تتفق بلاك أند ديكر في جودة منتجاتها وتعرض ضماناً طويل الأجل. بيان الضمان هذا يكون بالإضافة إلى حقوقك التي يمنحها القانون ولا يخل بها بأي حال من الأحوال.

يسري الضمان في أقاليم الدول الأعضاء في الاتحاد الأوروبي ومنطقة التجارة الحرة الأوروبية.

في حالة وجود خلل في منتج بلاك أند ديكر بسبب عيب في المواد أو الصناعة أو عدم التوافق مع المعايير، خلال ٢٤ شهرًا من تاريخ الشراء، تضمن بلاك أند ديكر استبدال الأجزاء المعيبة وإصلاح المنتجات مع مراعاة التآكل والبلى الطبيعي أو استبدال هذه المنتجات لضمان أقل إزعاج للعميل ما لم:

- ◀ يتم استخدام المنتج في أغراض تجارية أو مهنية أو أغراض تأجير؛
- ◀ يتعرض المنتج لسوء الاستخدام أو الإهمال؛
- ◀ يتعرض المنتج للتلف نتيجة أخطاء أو مواد غريبة أو حوادث؛
- ◀ يتم محاولة إصلاح المنتج بواسطة أشخاص غير وكلاء الصيانة المعتمدين أو فريق الصيانة التابع لشركة بلاك أند ديكر.

لتقديم مطالبة بموجب الضمان، سوف تحتاج إلى تقديم دليل الشراء للبايع أو وكيل الصيانة المعتمد. ويمكنك التعرف على موقع أقرب وكيل صيانة معتمد من خلال الاتصال على مكتب بلاك أند ديكر المحلي في العنوان الموضح في هذا الدليل.

وبدلاً من ذلك، توجد قائمة بوكلاء الصيانة المعتمدين التابعين لشركة بلاك أند ديكر والتفاصيل الكاملة لخدمات ما بعد البيع ووسائل الاتصال الخاصة بنا على الإنترنت على الموقع الإلكتروني: www.2helpU.com

الأوعية الزجاجية.	قم دائماً بإزالة الغطاء. ولا تستخدم هذه الأوعية الزجاجية إلا لتسخين الطعام فقط حتى يصبح دافئاً. معظم الأوعية الزجاجية غير مقاومة للحرارة وقد تتعرض للكسر.
الأواني الزجاجية.	الأواني الزجاجية مقاومة للحرارة في الأفران فقط تأكد من عدم وجود أي مادة معدنية بها. لا تستخدم الأطباق المشروخة أو المكسورة.
أكياس الطهي في الفرن.	اتبع تعليمات الجهة المصنعة. تجنب ربط الأكياس باستخدام رابطة معدني. وقم بتلق هذه الأكياس للسماح للبخار بالتصاعد منها.
الأطباق والكؤوس الورقية	لا تستخدم إلا عند طهي/تسخين الطعام لفترة قصيرة. لا تترك الفرن بدون مراقبة أثناء تشغيله.
المناشف الورقية	يمكن استخدامها لتغطية الطعام لإعادة تسخينه أو لامتصاص الدهون. ولا يمكن استخدام هذه المناشف الورقية إلا عند الطهي لفترة قصيرة مع مراقبة هذه العملية.
ورق الزبدة	يستخدم كغطاء لمنع التسرب أو كإلاستيك شفاف للتبخير.
الحاويات البلاستيكية	للاستخدام الآمن فقط مع الميكروويف. اتبع تعليمات الجهة المصنعة. يجب أن يكون مصفياً عليها لافتة "لا للاستخدام في الميكروويف". تليين بعض الحاويات البلاستيكية بمجرد أن يصعب الطعام سخناً بداخلها. يجب ثقب أو نقر "أكياس الغليان" البلاستيكية المربوطة بإحكام. أو عمل فتحات تهوية بها وفقاً للتوجيهات الواردة على العبوة.
البلاستيك الشفاف للتغليف	للاستخدام الآمن فقط مع الميكروويف. يمكن استخدامه لتغطية الطعام أثناء طهيها للحفاظ على المياه الموجودة به. لا تدع البلاستيك الشفاف المستخدم في التغليف يلمس الطعام.
مقياس درجة الحرارة	للاستخدام الآمن فقط مع الميكروويف.

المواد التي يجب تجنب استخدامها داخل فرن الميكروويف

ملاحظات	الأدوات المنزلية
قد تتسبب في حدوث تقوس كهربائي. قم بنقل الطعام إلى أطباق يأمن استخدامها في الميكروويف.	علب الألمونيوم.
قد تتسبب في حدوث تقوس كهربائي. قم بنقل الطعام إلى	الطب الكرتونية المستخدمة في حفظ الأطعمة والمزودة بقابض معدنية.
يمنع المعدن الطعام من وصول حرارة الميكروويف إليه. وقد التسبب في حدوث تقوس كهربائي.	الأدوات المنزلية المعدنية أو المطبقة الطبقية المعدنية في حدوث تقوس كهربائي.
قد تتسبب في حدوث تقوس كهربائي واشتعال حريق في الفرن.	الروابط المثبتة المعدنية.
قد تتسبب في حدوث حريق في الفرن.	الأكياس الورقية
قد تتسبب في حدوث تقوس كهربائي عند استخدامها في فرن الميكروويف وقد تتعرض للاشتعال أو الشرخ.	الأدوات الإسفنجية المصنوعة من البلاستيك. إلى تلوث الطعام بداخلها عند تعرضها لدرجات حرارة عالية.
	المواد الخشبية

التنظيف والصيانة والتخزين

تحذيراً: قبل التنظيف والصيانة، قم بإيقاف تشغيل الجهاز وإزالة القابض من المقياس.

تحذيراً: لا تغمر الجهاز أو السلك أو القابض في الماء أو أي سائل آخر

- نظف تجويف الفرن بعد استخدامه بواسطة قطعة قماش مبللة قليلاً.
- نظف الملحقات بالطريقة المعتادة باماء والصابون.
- يجب تنظيف إطار باب الفرن ونقله والأجزاء المجاورة بعناية باستخدام قطعة قماش مبللة عندما تكون تلك الأجزاء متسخة.
- تجنب استخدام المنظفات الكاشطة القوية أو الكاشطات المعدنية الحادة لتنظيف الجزء الزجاجي من باب الفرن، حيث يمكن أن تؤدي إلى خدش السطح؛ مما قد يتسبب في تعرض الجزء الزجاجي للكسر.
- تجنب استخدام المواد المذيبة، أو غيرها من المواد الكيماوية المسببة للتآكل، أو الأبخرة عند تنظيف هذا الجهاز.
- نصيحة خاصة بالتنظيف: لتسهيل تنظيف جدرانة تجويف الفرن التي قد يلامسها الطعام المطهي، ضع نصف ليتر من يوفيتا، وعاء

الوظيفة/ الطاقة	الطاقة المنتجة	الاستخدام
منخفضة	١٧٪ ميكرو	تليين الملحقات
متوسطة منخفضة (إذابة الثلج)	٣٣٪ ميكرو	الصساء، أو إذابة الزبدة، أو إذابة الثلج
متوسطة	٥٥٪ ميكرو	اليخنة والسك
متوسطة مرتفعة	٧٧٪ ميكرو	الأرز والسك والدجاج واللحم المفروم
مرتفعة	١٠٠٪ ميكرو	إعادة التسخين والطيح وغلّي الماء والخضروات والمشروبات

ملحوظة: عند إخراج الطعام من الفرن، يُرجى التأكد من إيقاف تشغيل مصدر التيار الكهربائي للفرن، وذلك من خلال ضبط مقياس الوقت على ٠ (صفر) وأي قصور في اتباع هذا الإجراء، وتشغيل فرن الميكروويف دون وجود طعام بداخله قد يتسبب في ارتفاع درجات الحرارة وتلف المغنطرون.

استكشاف المشكلات وإصلاحها

المشكلة	السبب المحتمل	الحل
يتعارض فرن الميكروويف مع الاستقبال عبر التلفاز.	قد يتعارض الاستقبال عبر الراديو والتلفاز مع تشغيل الفرن. ويمثل ذلك تعارض الأجهزة الكهربائية الصغيرة مع بعضها البعض، مثل الخلاطات والمكاسس الكهربائية والمراوح الكهربائية.	هذا الأمر عادي.
خفتان ضوء الفرن	عند الطهي باستخدام الميكروويف بكهرياء منخفضة، فقد يصبح ضوء الفرن خافتاً.	هذا الأمر عادي.
تراكم البخار على باب الفرن، وخروج الهواء الساخن من فتحات التهوية.	أثناء الطهي، قد يتصاعد بخار من الطعام. وعندئذ تخرج الكمية الأكبر من البخار من خلال فتحات التهوية، ولكن قد يتراكم بعضها على المناطق الباردة مثل، باب الفرن.	هذا الأمر عادي.
الفرن لا يعمل.	سلك التيار الكهربائي غير موصل بشكل صحيح.	قم بفصل سلك التيار الكهربائي عن القابس. ثم أعد توصيله مرة أخرى بعد ١٠ ثوان.
	تلف صمام الكهرباء.	استبدل صمام الكهرباء، وأعد ضبط قاطع الدائرة الكهربائية.
الفرن لا يسخن.	باب الفرن غير مغلق جيداً.	اختبر مآخذ التيار مع جهاز كهربائي آخر.
	تراكم الأوساخ على بكرات القرص الدوار.	أغلق باب الفرن جيداً.
يُحدث القرص الزجاجي الدوار صوتاً عند تشغيل الميكروويف.		راجع قسم "التنظيف والصيانة" حول تنظيف أجزاء الجهاز.

المواد التي يمكنك استخدامها داخل فرن الميكروويف

ملاحظات	الأدوات المنزلية
تستخدم للحماية فقط. يمكن استخدام رقائق ناعمة صغيرة لتغطية شرائح اللحم أو الدجاج الرقيقة لتجنب الإفراط في عملية طهيها. وقد يحدث تقوس كهربائي إذا كانت رقائق الألمونيوم شديدة القرب من جدران الفرن. لذا يجب أن تكون هذه الرقائق بعيدة عن جدران الفرن بمسافة لا تقل عن ١ بوصة (٢.٥ سم).	رقائق الألمونيوم.
اتبع تعليمات الجهة المصنعة. يجب أن يكون الجزء السفلي من طبق التحمير أعلى من القرص الدوار بمسافة لا تقل عن ١٦/٣ بوصة (٥سم). فقد تتسبب طريقة الاستخدام غير الصحيحة في حدوث كسر للقرص الدوار.	أطباق التحمير.
للاستخدام الآمن فقط مع الميكروويف. اتبع تعليمات الجهة المصنعة. لا تستخدم الأطباق المشروخة أو المكسورة.	أدوات المائدة.

السلامة من مخاطر الكهرباء

ينبغي قبل الاستخدام التأكد من توافق جهد مصدر التيار الكهربائي مع الجهد الموضح على لوحة التقنين.



يجب تأريض هذا المنتج. و ينبغي التأكد دائماً من توافق جهد مصدر التيار الكهربائي مع الجهد الموضح على لوحة التقنين.

- يلزم توافق قوايس التيار الكهربائي مع مصدر التيار الكهربائي. يُحظر تعديل القابيس بأي طريقة.
- لا تستخدم أي قوايس مهايئ مع الأجهزة ذات الدائرة الكهربائية الموزعة (الفئة ١). عدم تعديل القابيس واستخدام فتحات الكهرباء المناسبة يحد من مخاطر الصدمات الكهربائية.
- لتجنب خطر التعرض لصدمة كهربائية، لا تغمر السلك أو القابيس أو الجهاز في الماء أو أي سائل آخر.

كابلات التمديد ومنتجات الفئة "١"

- يجب استخدام كابل ثلاثي القلوب حتي تصبح الأداة في وضع تأريض وأن يكون من الفئة ١.
- يمكن استخدام كابل تمديد يصل طوله إلى ٣٠ متراً (١٠٠ قدم) دون حدوث أي فقدان للطاقة.
- في حالة تلف سلك توصيل الكهرباء، يجب استبداله من قبل جهة التصنيع أو أي مركز خدمة معتمد من BLACK+DECKER لتجنب المخاطر.

الملصقات الموجودة على الجهاز

الصورة المصغرة التالية مع كود التاريخ موجودان على الجهاز:



تحذير! السطح الساخن.

الخصائص

١. لوحة التحكم
٢. عمود القرص الدوار
٣. مجموعة حلقات القرص الدوار
٤. صينية زجاجية
٥. نافذة المراقبة
٦. مجموعة الباب
٧. نظام قفل الأمان

تفريغ المحتويات

- أخرج الجهاز بالكامل من العبوة.
- افحص الفرن بعد إفرأغه للتحقق من عدم وجود أي تلف، مثل عدم محاذاة الباب أو وجود تلف به أو بسدادات الباب أو السنون أو الفتحاح في نافذة الباب والشاشة أو أي تنوءات في التجويف. في حالة رؤية أي مما ذكر، لا تستخدم الفرن.

التجميع

- تحذير! قبل التجميع، تحقق من أن الجهاز مغطاً ومفصول.
- ضع الجهاز على سطح مستو وثابت.
- افتح الباب (٦) ثم ثبت عمود القرص الدوار (٢) في الفتحة الموجودة بقاعدة التجويف.
- ثبت مجموعة حلقات القرص الدوار (٣) في مجريبات التجويف.

- ضع الصينية الزجاجية (٤) بمحاذاة فوق مجموعة حلقات القرص الدوار (٣).
- قم بتوصيل الجهاز بمصدر تيار كهربائي مناسب.

الاستخدام

- لضبط الطاقة للطهي، أدر مقبض الكهرباء إلى المستوى المرغوب.
- لضبط وقت الطهي، أدر مقبض المؤقت إلى الوقت المرغوب فيه وفقاً لكتاب إرشادات طهي الطعام الخاص بك.
- وسيبدأ فرن الميكروويف في الطهي تلقائياً بعد ضبط مستوى الكهرباء والوقت.
- بعد انتهاء وقت الطهي، ستصدر الوحدة صوت "قرع" لتعلمك بتوقفها عن الطهي.
- إذا لم تستخدم الوحدة، فاضبط دائماً المؤقت على الوضع "٠".

الطاقة

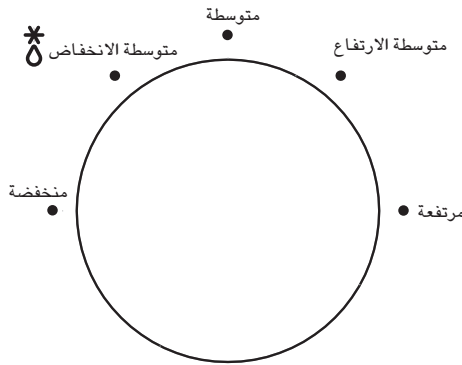

جهاز تنظيم الوقت

إذابة الثلج (kg)

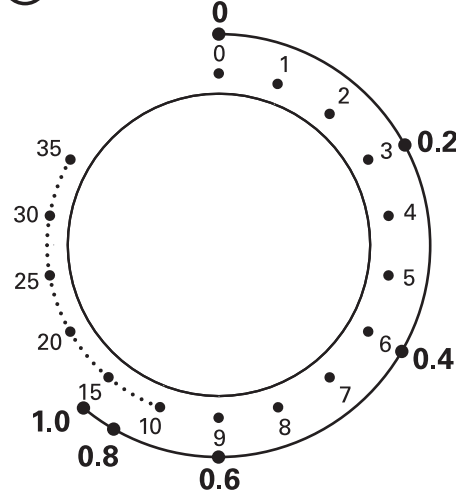

- يجب ثقب الأطعمة المحاطة بغشاء مثل، صفار البيض أو البطاطا أو كبد الدجاج وغيرها، عدة مرات بشوكة قبل طهيها.
- لا تستخدم مقالٍ أو أطباق معدنية ذات مقابض معدنية.
- لا تضع أي عنصر به زخرفة معدنية داخل الميكروويف.
- قم بإزالة أي رابط من الأربطة المستخدمة لتغليف الطعام قبل تشغيل الميكروويف.
- بعض المواد البلاستيكية غير ملائمة للاستخدام في الميكروويف. تحقق دائماً من ملاءمة أي عنصر قبل استخدامه.
- لا تطه في وعاء ذي فتحة ضيقة، حيث إنها قد تنفجر حال تم تسخينها في فرن الميكروويف.
- يجب عدم وضع مقاييس الحرارة التقليدية الخاصة باللحم أو الحلوى في الفرن. بل يجب استخدام مقاييس الحرارة المصنوعة خصيصاً للاستخدام مع أجهزة الميكروويف فقط.
- يجب استخدام أواني الميكروويف فقط وفقاً لتعليمات جهة التصنيع.
- لا تحاول أن تقلي الطعام قلياً عميقاً في هذا الفرن.
- تُسخن أفران الميكروويف الطعام الموجود في الوعاء وليس الوعاء نفسه. ومن الضروري دائماً التحقق من درجة حرارة الطعام للتأكد من أنه طهي جيداً.
- قلّب دائماً الطعام لتوزيع الحرارة بالتساوي واسمح للفرن بالتوقف لدقائق قليلة قبل استخدامه.
- يمكن أن تُصبح الأوعية المستخدمة في الطهي ساخنة بسبب انتقال الحرارة من الطعام الساخن إليها. استخدم دائماً قفازات الفرن عند إزالة العناصر من الفرن.
- إذا تراكم البخار داخل الفرن أو حول المحيط الخارجي لباب الفرن، امسحها بقطعة قماش ناعمة. حيث قد يحدث ذلك عند تشغيل فرن الميكروويف في ظل ظروف الرطوبة العالية ولا يشير على الإطلاق إلى حدوث غطل بالوحدة.
- لا تستخدم الجهاز في الهواء الطلق.
- لا تشغيل الجهاز عندما تكون يدك مبتلتين. لا تشغيل الجهاز عندما تكون حافي القدمين.
- إذا حدث تلف لسلك الكهرباء أثناء الاستخدام، فافصل الجهاز عن مصدر الكهرباء على الفور. لا تلمس سلك الكهرباء قبل فصله عن مصدر الكهرباء.
- افصل الجهاز عن مصدر التيار الكهربائي في حالة عدم الاستخدام وقبل التنظيف.

سلامة الآخرين

- لا يستخدم الأشخاص ذوو القدرات الجسدية والحسية والعقلية المتدنية أو ذوو الخبرة والمعرفة القليلتين (بما في ذلك الأطفال) هذا الجهاز إلا في حالة إشراف شخص مسؤول عن سلامتهم أو إعطائهم التعليمات المتعلقة باستخدام الجهاز.
- يجب الإشراف على الأطفال لضمان عدم عبثهم بالجهاز.
- لا تسمح للأطفال أو أي شخص ليس على دراية بهذه التعليمات باستخدام الجهاز.
- لا تسمح للأطفال أو الحيوانات بالاقتراب من منطقة العمل أو بلمس الجهاز أو سلك الكهرباء.
- يستلزم الأمر الإشراف عن كثب حينما يُستخدم الجهاز بالقرب من الأطفال.
- قم بإيقاف تشغيل الجهاز وانزع القابس من مأخذ الكهرباء قبل تركه دون مراقبة وقبل تغيير أي من أجزاء الجهاز أو تنظيفها أو فحصها.
- في حالة عدم استخدام الجهاز، يجب تخزينه في مكان جاف. يجب حفظ جميع الأجهزة بعيداً عن متناول الأطفال.

- يجب عدم استخدام آلة التنظيف بالبخار.
- يُصح الجهاز ساخناً أثناء الاستخدام، لذا يجب توخي الحذر حتى لا تلمس الملف الحراري الموجود داخل الفرن.
- استخدم فقط مجسّ درجة الحرارة الموصى به لهذا الفرن.
- تحذير: يصبح الجهاز ساخناً، كما تصبح أجزائه التي يمكن الوصول إليها ساخنة، أثناء الاستخدام. لذا يجب توخي الحذر حتى لا تلمس الملف الحراري. يجب إبقاء الأطفال ممن هم بعمر أقل من 8 سنوات بعيداً عن الفرن ما لم يتم الإشراف عليهم باستمرار.
- يجب تشغيل فرن الميكروويف بفتح الباب المزخرف (بالنسبة للأفران ذات الباب المزخرف).
- يجب وضع السطح الخلفي للجهاز مواجهاً للحائط.
- يجب عدم وضع الفرن في خزانة.
- يجب عدم فك الأرجل من هذا المنتج.
- لا تطه الطعام مباشرة في الصينية الزجاجية. استخدم دائماً سلطانية أو وعاء آخر مناسباً للاستخدام في فرن الميكروويف.

استخدام الجهاز

- لا تشغيل أي جهاز تعرض سلكه أو قابسه للتلف أو بعد سوء عمله أو عند سقوطه أو تعرضه للتلف بصورة ما. بل يجب إعادة الجهاز بأكمله إلى أقرب وحدة صيانة معتمدة لإجراء فحص أو تصليح كهربائي أو ضبطه آلياً لتفادي المخاطر.
- لا تحاول إصلاح الجهاز بنفسك، وعضاً عن ذلك، استعن بأقرب مركز خدمة تابع أو معتمد من شركة **BLACK+DECKER** لإصلاح الجهاز.
- قد تترتب مخاطر الحريق أو الصدمة الكهربائية أو إصابة الأفراد على استخدام الملحقات الثانوية التي لم يوص بها منتج الجهاز أو ببيعهها.
- لا تدع السلك يتدلى فوق حافة المنضدة أو يلامس أسطحاً ساخنة.
- تجنب ملامسة الأسطح الساخنة مع مراعاة استخدام المقابض
- لا تشغيل الجهاز أو تضع أي جزء من أجزائه على أسطح ساخنة (مثل فرن غاز أو فرن كهربائي ساخن أو في فرن تم إحماؤه) بالقرب منها أو من أي جهاز يولد البخر.
- لا تسئ استخدام السلك. ولا تحمل الجهاز أبداً عن طريق السلك أو شده لفصله من مأخذ التيار. اقبض على القابس دائماً واسحبه لفصله.
- في حالة استخدام سلك تمديد، يُرجى التأكد من توصيله بشكل سليم وأنه صالح للاستخدام مع هذا الجهاز
- يجب وضع فرن الميكروويف على سطح مستو ومستقر ويمكنه تحمل وزن الجهاز ونقل الطعام المحتمل طهيها بالداخل.
- لا تضع أي عنصر فوق الفرن.
- لا تضع الفرن في مكان يتولد منه حرارة أو على سطح مبلل أو مكان به رطوبة عالية أو بالقرب من مواد قابلة للاحتراق.
- لا تشغيل فرن الميكروويف دون وضع الصينية المخصصة لها. الدعم في الأماكن الصحيحة المخصصة لهما.
- تأكد من عدم تلف سلك الكهرباء وأنه لا يسير من أسفل فرن الميكروويف أو من أعلى أي سطح ساخن أو حاد.
- يجب أن يكون مقياس الكهرباء المتصل به هذا الفرن في موضع يمكن الوصول إليه بسهولة حتى يمكن فصله عن القابس بسهولة عند اللزوم.
- لا تشغيل الجهاز عندما يكون فارغاً، حيث من الممكن أن يتسبب ذلك في تلف الفرن.
- لا تستخدم الفرن في تخزين أي عنصر.

الاستخدام المقصود

صُمم فرن الميكروويف طراز **BLACK+DECKER MZ7010P** لتسخين الأطعمة والمشروبات بالصورة الملائمة وذلك باستخدام الإشعاع الكهرومغناطيسي.

تحقق دائماً من ملائمة المكونات قبل طهيها.

هذا المنتج مُعد لاستخدام العملاء فقط.

شكراً لاختيارك منتج **BLACK+DECKER**. ونتمنى لك أن تستمتع باستخدام هذا المنتج لسنوات عديدة.

مخصص للاستعمال العادي المنزلي الداخلي فقط.

لا يُستخدم هذا الجهاز في:

- مناطق مطابخ العمال في المتاجر والمكاتب وأوساط العمل الأخرى،
- منازل الفلاحين؛
- من قبل العملاء في الفنادق والفنادق الصغيرة وأماكن الإقامة الأخرى،
- أماكن النوم والإفطار، أو أي أماكن غير منزلية أخرى.

تعليمات السلامة



تحذيراً! احرص على قراءة كل تحذيرات السلامة

والتعليمات ذات الصلة. أي قصور في اتباع التحذيرات والتعليمات السلامة الموضحة أدناه يمكن أن يتسبب في التعرض لصدمة كهربائية ونشوب حريق و/أو وقوع إصابات بالغة.

اقرأ هذا الدليل بالكامل بعناية قبل تشغيل الجهاز.

- يوضح هذا الدليل الاستخدام الذي تم تصميم الجهاز من أجله.
- استخدام أي قطع كمالية أو ملحقة غير الموجودة مع الجهاز أو استخدام الجهاز في غرض غير المنصوص عليه في هذا الدليل قد يشكل خطراً أو يؤدي إلى حدوث إصابة.

تحذيراً! عند استخدام الأجهزة الكهربائية، يتعين دائماً مراعاة احتياطات السلامة الأساسية بما في ذلك الاحتياطات التالية؛ وذلك للحد من احتمالات نشوب حريق أو التعرض لصدمة كهربائية أو إصابة شخصية وتلف في المواد.

- يوضح هذا الدليل الاستخدام الذي تم تصميم الجهاز من أجله.
- استخدام أي قطع كمالية أو ملحقة غير الموجودة مع الجهاز أو استخدام الجهاز في غرض غير المنصوص عليه في هذا الدليل قد يشكل خطراً أو يؤدي إلى حدوث إصابة.
- احتفظ بهذا الدليل للرجوع إليه عند الحاجة.

تعليمات هامة تتعلق بالسلامة. تقرأ بعناية ويحتفظ بها للرجوع إليها في المستقبل

تحذيراً! في حالة تلف الباب أو سدادات الباب، فسوف يتوقف الفرن عن العمل إلى حين إصلاح الشخص المختص لهذه المشكلة.

تحذيراً! يعرض قيام شخص غير الشخص المختص بإجراء أي خدمة أو عملية إصلاح تتضمن فك الغطاء، الذي يوفر الحماية من التعرض لطاقة الميكروويف، للخطر.

الاحتياطات المتبج لتجنب التعرض المحتمل لطاقة الميكروويف المفرطة

- لا تحاول تشغيل هذا الفرن وبابه مفتوح حيث من الممكن أن ينتج عن ذلك تعرضك لطاقة الميكروويف المضرة. ومن المهم عدم كسر أقفال السلامة أو العبث بها.
- لا تضع أي جسم بين الوجه الأمامي للفرن والباب أو تسمح بتراكم الأتربة أو بقايا المنظفات في الأسطح المانعة للتسرب.

تحذيراً! في حالة تلف الباب أو سدادات الباب، فسوف يتوقف الفرن عن العمل إلى حين إصلاح الشخص المختص لهذه المشكلة.

- إذا لم يتم الحفاظ على نظافة الجهاز بشكل جيد، فإن ذلك يمكن أن يقلل من جودة سطحه ويؤثر على العمر الافتراضي للجهاز وقد يؤدي إلى وضع خطير.

تحذيراً! يجب تسخين السوائل والماكوالات الأخرى في أوعية محكمة الغلق حيث إنه من الممكن أن تفرقع.

- لا تطهو الطعام أكثر من اللازم.
- لا تستخدم تجويف الفرن في أغراض التخزين.
- لا تُخزن عناصر مثل، الخبز وكعك الكوكيز وغيرها داخل الفرن.
- أزل أي أسلاك ملتوية أو مقابض معدنية من الأوعية/ الحقائب الروطية أو البلاستيكية قبل وضعها في الفرن.
- ركب هذا الفرن أو ضعه في مكانه فقط وفقاً لتعليمات التركيب الموضحة.
- لا تستخدم الأوعية المعدنية للأطعمة والمشروبات خلال عملية الطهي بالميكروويف.

يُخصص فرن الميكروويف لتسخين الطعام والمشروبات. وإن تجفيف الطعام أو الملابس أو تسخين الوسائد الدافئة أو النعال أو قطع الإسفنج والملابس الرطبة وما شابهها قد يؤدي إلى خطر حدوث إصابة أو اشتعال أو حريق.

إذا لوحظ وجود دخان، فقم بإغلاق الجهاز أو افصله عن القابس الكهربائي وحافظ على استمرار غلق الباب وذلك لإخماد أي من أسنة اللهب.

يُعد فرن الميكروويف هذا وحدة قائمة بذاتها ولا يجب دمجه أو وضعه في خزانة.

يجب أن يصل إلى الفرن تدفق هوائي كافٍ، ولضمان التهوية الجيدة له، يجب ترك مسافة تصل إلى ١٠ سنتيمترات من الخلف و٧٥ سنتيمتر عند جانب و٣٠ سنتيمتر عند الجانب الآخر و٣٠ سنتيمتر أعلى الجهاز.

يجب عدم تركيب المنتج على مسافة تعلق عن ٩٠٠ ملم من مستوى الأرضية.

استخدم فقط الأواني المناسبة للاستخدام في أفران الميكروويف. لا تترك أبداً أواني معدنية في الميكروويف.

عند تسخين الطعام في أوعية بلاستيكية أو ورقية، راقب الفرن نتيجة لاحتقال حدوث اشتعال.

ممن الممكن أن ينتج عن تسخين المشروبات في الميكروويف تأخر ثور الغليان وبذلك يجب الحرص عند الإمساك بالوعاء.

يجب تقليب محتويات قوارير الرضاعة وعلب طعام الأطفال أو رجها وفحص درجة حرارتها قبل الاستخدام لتجنب حدوث حروق.

لا يجب تسخين البيض بقشره أو المسلوق كلياً في أفران الميكروويف حيث إنهما من الممكن أن تفرقع حتى بعد انتهاء التسخين في الميكروويف.

يجب تنظيف الفرن بانتظام بالإضافة إلى إزالة أي بقايا للطعام منه.

قد يؤدي الإخفاق في الحفاظ على الفرن نظيفاً إلى سوء حالة السطح الذي بدوره سيؤثر سلباً على العمر الافتراضي لاستخدام الجهاز ومن المحتمل أن يؤدي إلى أوضاع خطيرة.

للحماية من خطر التعرض لصدمة كهربائية، لا تغمر الجهاز أو السلك أو القابض في الماء أو أي سوائل أخرى.

بهذه الأجهزة غير مصممة للتشغيل بواسطة وسائل المؤقت الخارجي أو نظام منفصل التحكم عن بعد.

يمكن أن تصبح الأجزاء التي يمكن الوصول إليها ساخنة أثناء الاستخدام. يجب عدم اقتراب الأطفال من الجهاز.

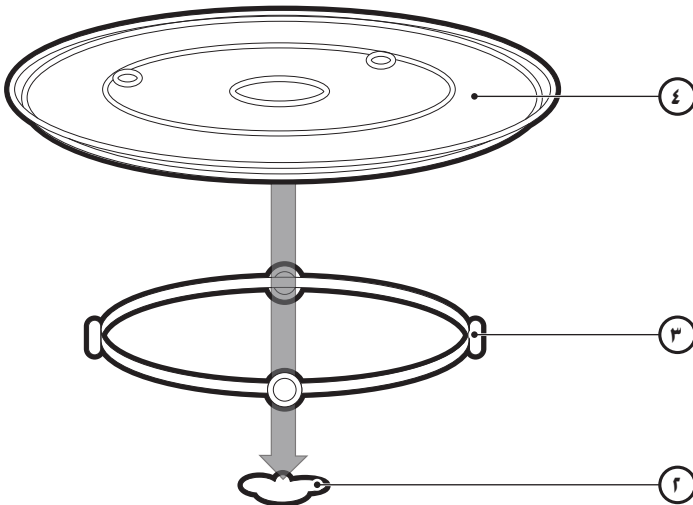
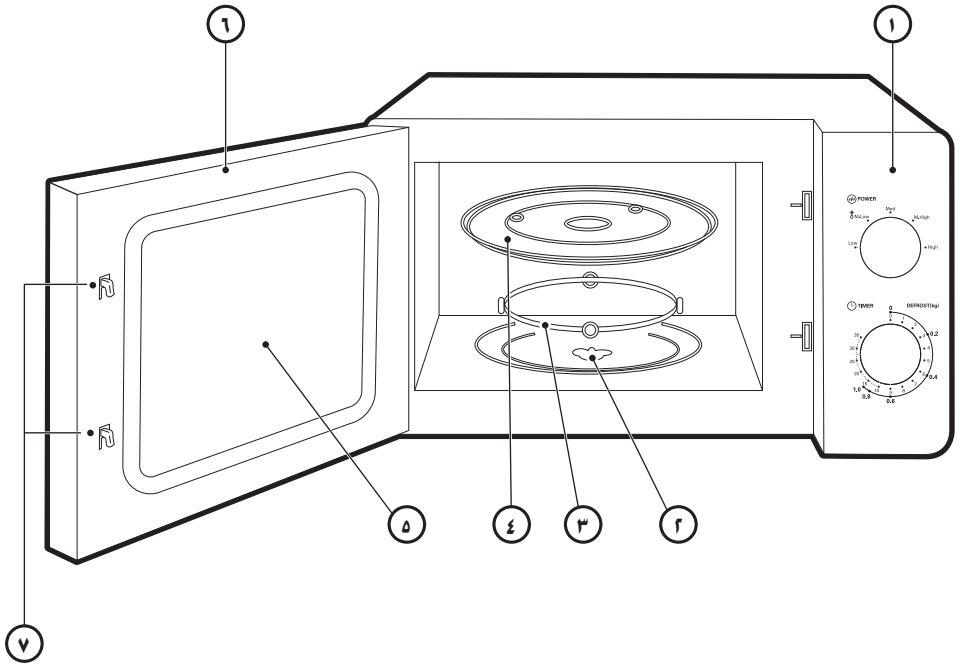

Names & Addresses for Black & Decker Service Concessionaries

ALGERIA: Sarl Outillage Corporation, DW, B&D Pet, HHD, 08, Rue Med Boudiaf (ex TELLA Achen) Cheraga, Alger, Tel: 00213-0-21375130/ 00213-0-21375131, Fax: 00213-0-21369667, Email: hakim.merjdadi@outillage-dz.com; nefissa.merjdadi@outillage-dz.com; sidahmed.merjdadi@outillage-dz.com. **AZERBAIJAN:** Kontakt - NN LLC, HHD, M.Qashqay 43, Baku Azerbaijan Az1000, Tel: 00994 12 408 20 50, P.O. Box: +994503442204, Fax: 00994 12 411 70 90, egranjal@hotmail.com. **BAHRAIN:** Alfouz Services Co. WLL, Tubli, DW, B&D PET, HHD, P.O. Box 26562, Tubli, Manama, Tel: +973-17783562/ 17879987, Fax: 17783479, Email: alfouz@batelco.com.bh. **EGYPT:** Anasia Egypt for Trading S.A.E. (Mentrade), HHD, P.O. Box 2443, 9, Mostafa Refaat Street, Sheraton Heliopolis 11361, Cairo, Tel: 00202 22684159, Fax: 00202 22684169, Email: wael.salah@anasia.com; nevien.elbeshbishy@anasia.com. **ETHIOPIA:** Seif Tewfik Sherif, DW, B&D PET, HHD, Arada Sub City, Kebele 01/02, Global Insurance Bldg, 2nd Flr, Room 43, P.O. Box 2525, Addis Ababa, Tel: 00-251-11-1563968/ 1563969, Fax: 00-251-11-1558009, Email: seif@ethionet.et; nawanag@ethionet.et; seifudint@hotmail.com. **IRAQ:** Financial Links, B&D PET, HHD, Kazzaz Building Arasat Al-Hindia, Block No: 629, Street: 31, Building No: 1, Baghdad, Iraq, Tel: 00964-(0)780-195-2223/ +964-(0)781-3763044, Email: info@financiallinks-truevalue.com. **JORDAN:** Bashiti Hardware (Palestine), B&D pet, HHD, "93 King Abdullah, 2nd St., Opp ELBA House, P.O. Box 3005, Amman 11953, Tel: 00962-6-5349098, ext.11, Fax: 00962-6-530731, Email: manal@bashitihardware.com; info@bashitihardware.com; rami@bashitihardware.com. **KENYA:** Zylgo Enterprises Ltd. (T/A Leading Concepts), HHD, IPS Building, Kaunda Street, P.O. Box 40877-00100, Nairobi, Tel: 00254-20-6905000, Fax: 00254-20-6905111, Email: admin@alibhaishariff.co.ke; leading@alibhaishariff.co.ke; info@alibhaishariff.co.ke. **LEBANON:** Aces Service Centre (Est. F.A.Ketaneh Sa), HHD, P.O. Box 90-102, Nahr El Mot, Seaside Highway, Pharaon Building, Beirut, Tel: 00961-1-898989/ + 961(-)-262626, Fax: 0096-1-1245880, Email: Nissrine.haj@aces.com.lb; Nassim.aziz@Aces.com.lb; Johnny.sailian@Aces.com.lb; Paul.tahan@aces.com.lb. **LIBYA:** North Africa Trading (El Ghoul Brothers), DW, B&D PET, HHD, P.O. Box 348, 7 October Street 11, Benghazi, Tel: 00218-061-3383994, Fax: 00218-092-7640688, Email: nagte.ly@gmail.com; CC: nagte.dpt@gmail.com; elghol@technpower.com. North Africa Trading (El Ghoul Brothers), DW, B&D PET, HHD, AlBarniq Dewalt Center, Mokhazin-elsukar St., ElFallah, Tripoli, Tel: 00218-021-3606430, Fax: 00218-092-6514813, Email: nagte.ly@gmail.com; cc: (nagte.dpt@gmail.com; elghol@technpower.com. Homeworld Co., HHD, Senidal St. Amr Ibn Elaas Road, Benghazi, Libya, P.O. Box 18182, Salmayn, Tel: 00218-61-9094183, ext. 103, Fax: 00218.61.9094123, ext. 108, Email: nagte.ly@gmail.com. **MAURITIUS:** J.M. Goupille & Co.Ltd. The Brandhouse Ltd., HHD, Rogers Industrial Park 1, Riche Terre, Mauritius, Tel: 00230-2069450/ +230-207-1700, Fax: 00230-2483188/ 00230-2069474, Email: claims@servicecentre@goupille.mu; stephanie.bijou@gmail.com; beatrice.li@gmail.com; sharon.laprovidence.jmg@gmail.com, tim.moszuati@goupille.mu, Cc: J.francois.dromart@goupille.mu; marie.catherine@goupille.mu; gerard.gouges@goupille.mu. **MOROCCO:** UATS, HHD, "No. 37, Lotissement KADIRIA, km 10 Route, Eljadida, LISASSFA, Casablanca, Morocco, Tel: 00212-522652602, Fax: 00212-522652603, Email: farah1406@yahoo.fr; noureddine.uats@gmail.com. **OMAN:** Oman Marketing & Service Co.(Omasco), Wattayah/ Muscat, HHD, B&D PET, P.O. Box 2734, Behind Honda Showroom, Wattayah, Oman, Tel: +968 24560232/ 24560255, Fax: 245600993, Email: npservice@omasco.com.om; Cc. ashok.balan@omasco.com.om, damodaran.pillai@omasco.com.om; unnikrishnan@omasco.com.om. Oman Marketing & Service Co.(Omasco), Sohar, HHD, B&D PET, Al Ohi, Sohar, Oman, Tel: +968 26846379, Fax: 26846379, Email: sooraj.neeran@omasco.com.om. Oman Marketing & Service Co.(Omasco), Salalah, HHD, B&D PET, Sanaya, Salalah, Oman, Tel: +968 23212290, Fax: 23210936, Email: rajagopal.pr@omasco.com.om. Omar Mohammed Ali Bawain Trading Co., Salalah, Al-Awqadain, PC 217, P.O.Box 112, Salalah, Sultanate of Oman, Tel: +968 23214874, Fax: 23214874/ 23211878, Email: jithin@omartrad.com. **PAKISTAN:** Ammar Service & Spares, B&D PET, HHD, Office No 6068, 6th Floor Central Plaza, Behind Gul Plaza Marston Road, Karachi, Tel: 0092-21-32426905/ 021-32775252, Fax: 0092-21-32427214, Email: babji93@yahoo.com. **QATAR:** Al Mufthah Service Centre, Doha, HHD, B&D PET, Al Wakrah, Road, P.O. Box 875, Doha, Qatar, Tel: +974 44650880/ 44650110/ 44446868, Fax: 44444115/ 44662599, Email: service@almufthah.com; almufthah@almufthah.com. **SAUDI ARABIA:** Fawaz Ebrahim Al Zayani Trading Est., Dammam, DW, B&D PET, HHD, P.O. Box 76026, Al Raka: 31952, Tel: +966-3-8140914, Fax: 8140824, Email: dewaltdammam@hotmail.com; (vinoderakatyil@yahoo.com); Website: www.fawazalzeyanigroup.com. Fawaz Ebrahim Al Zayani Trading Est., Makkah, DW, B&D PET, HHD, 4753-Vial Alahed, Makkah, 9130-24353 Tel: +966-12-8140914/ 581121778, Fax: 128140914, Email: meraj2515@gmail.com. Banaja Trading Co. Ltd., Riyadh, HHD, P.O. Box 566, Riyadh-11421, Tel: +966-1-4124444, Fax: 4033378, Email: jijophilip@hotmail.com. Banaja Trading Co. Ltd, Jeddah, HHD P.O. Box 366, Jeddah-21411, Tel: +966-2-6511111, Fax: 6503668, Email: afouad@banaja.com; jijophilip@hotmail.com. **SOUTH AFRICA:** Benray Tool Wholesalers C.C., B&D PET, HHD, 460 Koeborg Road, Cape Town, South Africa, Tel: 021-551-7244, Fax: 021-552-6395, Email: dewalttc@benray.co.za. Stanley Black & Decker-RSA, BED, PET, HHD, 199 Winze Drive Stormill Ext 9 Roodepoort Tel: (2711) 472-0454, Fax: (2711) 472-0482, Email: service@sbdinc.co.za; vincent.roets@sbdinc.co.za; jacquesvincent.roets@sbdinc.com. **SRI LANKA:** Delmege Forsyth & Co. Ltd, DW, B&D Pet, HHD, Delmege Forsyth & Co. Ltd, Lifestyle Cluster, 101, Vinayalankara Mawatha, Colombo 10, Sri Lanka, Tel: +94-11-2688462/ +94-11-2, Email: dgeservice@delmege.com; Samith.lifestyle@delmege.com; Jayantha.lifestyle@delmege.com. **TUNISIA:** Societe Tunisienne De Maintenance (STM), B&D PET, HHD, Rue De La Physique. Nouvelle Zone Industrielle Ben Arous.2013 Ben Arous, TUNISIA. Tel: +216-79-389687, Fax: +216-71-385154, Email: importa@stqu.com. **UAE: (Abu Dhabi)** Galaxy Equipment Trading, Abu Dhabi, DW, B&D PET, HHD, Madinat Zayed (Baada Zaid), Abu Dhabi P.C. 58910, Tel: +971-2-8844279, Fax: 8844297, Email: galaxyeq@eim.ae; galaxyeq@emirates.net.ae. Light House Electrical, Abu Dhabi, DW, B&D PET, HHD, P.O. Box 120, Abu Dhabi, Tel: +971-2-6726131, Fax: 6720667, Email: dewalt_lhe@hotmail.com. Light House Electrical, Musaffah, DW, B&D PET, HHD, P.O. Box 120, Abu Dhabi, Tel: +971-2-5548315, Fax: 5540461, Email: dewalt_lhe@hotmail.com. **(Al Ain)** Zillion Equipment and Spare Parts Trading LLC, Al Ain, DW, B&D PET, HHD, P.O. Box 19740, Opp. Bin Sadal/ Trimix Redymix Sanaiya, Al Ain Tel: +971-3-7216690, Fax: 7216103, Email: zilliontrdg@gmail.com. **(Dubai)** BLACK & DECKER (OVERSEAS) GmbH, Dubai, DW, B&D PET, HHD, P.O. Box 5420, Dubai, Tel: +971-4-8127400/ 8127406, Fax: 2822765, Email: service.mea@sbdinc.com. **(Ras Al Khaimah)** Mc Coy Middle East LLC, Ras Al Khaimah, DW, B&D PET, HHD, P.O. Box 10584, Ras Al Khaimah, Tel: +971-7-2277095, Fax: 2277096, Email: mccoysrak@gmail.com. **(Sharjah)** Mc Coy Middle East LLC, Sharjah, DW, B&D PET, HHD, P.O. Box 25793, Sharjah, Tel: +971-6-5395931, Fax: 5395932, Email: mccoys@emirates.net.ae; mccoysdewalt@gmail.com. **UGANDA:** Anisuma Investment & Service Ltd. (Jacky's Electronics), HHD, J.R Complex, Ware house No.5, Plot No.101. 3rd Industrial Area, Jinja Rd, Kampala, Tel: 00256-414237106, Mob: 00256 779429501, Email: ha.service.uganda@anisuma.com. **YEMEN:** Middle East Trading Co. (METCO) DW, B&D PET, HHD, 5th Flr. Hayel Saeed Anam Bldg. Al-Mugamma St. Taiz, Yemen, Tel: +00967-4-213455, Fax: 00967-4-219869, Email: metco@metcotrading.com; sami@metcotrading.com. Middle East Trading Co. (METCO) DW, B&D PET, HHD, Mualla Dikka, Aden, Tel: 00967-2-222670, Fax: 00967-2-222670, metco@metcotrading.com; sami@metcotrading.com. Middle East Trading Co. (METCO), DW, B&D PET, HHD, Hayel st., Sana'a, Yemen, Tel: 00967-1-204201, Fax: 00967-1-204204, Email: metco@metcotrading.com; sami@metcotrading.com.



WARRANTY REGISTRATION CARD

YOUR NAME/ الإسم

.....

YOUR ADDRESS العنوان

.....

.....

.....

POSTCODE الرمز البريدي

.....

DATE OF PURCHASE تاريخ الشراء

.....

DEALER'S NAME & ADDRESS/ إسم و عنوان البائع

.....

.....

PRODUCT MODEL NO. MZ2010P

